



Ghid Valedo

Ghid implementare webdesign și
informații despre sisteme Valedo în
website-urile partenerilor distribuitori

www.valedo.ro

Introducere

În era digitală de astăzi, o prezență online puternică și coerentă este crucială pentru succesul oricărei afaceri. Pentru distribuitorii Valedo, un website bine structurat nu este doar o platformă de prezentare a produselor, ci și o extensie a angajamentului nostru față de excelență și calitate. De aceea, este esențial ca fiecare distribuitor să adere la

standardele noastre înalt calitative prin respectarea prezentului ghid.

Un aspect remarcabil al acestui angajament este beneficiul nostru special: oferirea transportului gratuit pentru produsele Valedo. Acest avantaj semnificativ este disponibil exclusiv pentru distribuitorii care respectă cu strictețe liniile directoare stabilite în acest ghid. Prin urmare, aderarea la acest ghid nu este doar o recomandare, ci o cale directă spre eficientizarea costurilor și maximizarea profiturilor pentru partenerii noștri.

Care-i rolul acestui ghid?

Implementarea acestui ghid asigură că fiecare distribuitor poate nu doar să prezinte produsele Valedo într-un mod atractiv și informativ, dar și să se bucure de avantajele economice directe. De la structurarea site-ului la prezentarea detaliată a produselor, fiecare aspect al ghidului a fost conceput pentru a ușura procesul de dezvoltare web și pentru a îmbunătăți experiența online a clienților.

Cui se adreseaza acest ghid?

1. Distribuitorilor care nu au niciun website și vor să aibă unul cu o prezentare profesionistă a sistemelor Valedo, cu informații corecte și detaliate, astfel să-i ajute să vândă mai ușor și mai mult.
2. Distribuitorilor care au deja un website, dar vor să-l actualizeze și să introducă informații despre sistemele Valedo într-o manieră corectă informațional!

Este crucial ca toți distribuitorii să urmeze îndeaproape recomandările și cerințele prezentate în acest ghid. Acest lucru nu doar că va asigura o prezentare uniformă și profesională a produselor Valedo, dar va deschide și ușa către beneficiul transportului gratuit - un avantaj semnificativ care poate reduce costurile operaționale și poate crește marja de profit.

În concluzie, acest ghid este mai mult decât un set de instrucțiuni; este o oportunitate pentru distribuitorii Valedo de a-și îmbunătăți prezența online și de a beneficia de avantaje economice directe. Vă încurajăm să îl studiați cu atenție și să îl implementați cu fidelitate, pentru a vă asigura că veți profita la maximum de beneficiile oferite, inclusiv transportul gratuit al produselor Valedo.

Cuprins

Capitolul I	Afișare Logo	05
Capitolul II	Afișare Menu	08
Capitolul III	Structura paginii principale	13
Capitolul IV	Structura paginii de categorii	25
Capitolul V	Structura paginilor sistemelor Valedo	30
Capitolul VI	Detalii sisteme Valedo	38
Capitolul VII	CTA- Bune practici	57
Capitolul VIII	Pagina de contact	62

Cerințe

Vă informăm că există o serie de cerințe esențiale care trebuie aplicate pe website-urile dumneavoastră. Aceste cerințe sunt cruciale pentru a asigura eligibilitatea dumneavoastră în cadrul programului nostru de livrare gratuită. Pentru a ne asigura că toți partenerii noștri respectă standardele Valedo, vă rugăm să acordați o atenție deosebită următoarelor trei cerințe principale de implementare:

1. Afișarea Logo-ului Valedo:

Prezența logo-ului nostru pe site-ul dumneavoastră nu este doar o cerință de branding, ci și o declarație a calității și a încrederii. Acesta servește ca un semn de recunoaștere și asigură clienții că sunt într-un loc unde pot găsi produse autentice Valedo.

- *Info despre design-ul logo-ului Valedo găsiți la **pagina 05**.*
- *Info despre cum să prezentați logo-ul Valedo în pagina principală găsiți la **pagina 18**.*

2. Afișarea Sistemelor Valedo în Meniul Website-ului:

Accesibilitatea facilă a produselor noastre pe website-ul dumneavoastră este crucială. Integrarea categoriilor principale și a sistemelor Valedo în meniul principal va facilita navigarea clienților și va îmbunătăți experiența utilizatorului.

Bineînțeles, în funcție de profilul companiei dumneavoastră și gama de produse pe care o comercializați, aveți la dispoziție 3 tipuri principale de meniuri. Nu trebuie decât să-l alegeți pe cel care vi se potrivește cel mai bine.

- *Info despre cum să afișați sistemele Valedo în meniul website-ului găsiți la **pagina 08**.*

3. Crearea și Actualizarea Paginilor Dedicat pentru Sistemele Valedo:

Este imperativ ca fiecare dintre sistemele noastre să fie prezentat pe website-ul dumneavoastră într-un mod care să evidențieze calitatea și caracteristicile distinctive ale acestora. O pagină dedicată pentru fiecare sistem nu numai că va ajuta la informarea clienților, dar va crește și probabilitatea de conversie a vizitelor în vânzări.

- *Info despre design-ul paginii în care prezentați sistemele Valedo găsiți la **pagina 30**.*
- *Info despre fiecare sistem în parte găsiți în **capitolul VI, pagina 38**.*

Afișare logo Valedo

Aflați cum să afișați logo-ul Valedo pentru a vă alinia cu identitatea brandului. Acest capitol vă oferă instrucțiuni detaliate privind utilizarea și prezentarea logo-ului, asigurând o imagine de brand consecventă și profesională.

Indiferent dacă prezentați informații despre Valedo pe un site web, pe rețele de socializare, prin materiale tipărite cum ar fi flyere sau bannere, și doriți să includeți logo-ul Valedo, este esențial să urmați regulile stabilite pentru utilizarea corectă a logo-ului.

Capitolul I

Introducere Logo

Logo

Semnătura de brand, denumită generic "Logo" este compusă din simbol, wordmark și tag line.

Aceasta reprezintă varianta primară de utilizare.

FULL LOGO



Pozitiv - Negativ

Recomandăm utilizare primară a logo-ului în varianta cromatică pozitiv. Dacă unele contexte nu permit utilizarea cromatică se va opta pentru una din variantele monocrom. Logo-ul în varianta monocrom negativ se va utiliza în culoarea #DBDBDB

Cromatic

pozitiv cromatic



Monocrom

pozitiv monocromatic



negativ cromatic



negativ monocromatic



Constructie Logo

Link descărcare logo Valedo - aici :

<https://www.valedo.ro/web/image/website/1/logo/Valedo.ro?unique=db56d07>

Proporții

Pentru a nu denatura forma și aspectul logo-ului Valedo, este interzisă modificarea de orice fel a distanțelor dintre elemente, a dimensiunilor individuale în raport cu restul elementelor și a alinierii acestora.

Ca element de referință pentru respectarea proporțiilor se va utiliza înălțimea caracterului din tag line, cu valoare "x". De asemenea, este obligatorie utilizarea valorilor pentru spațierea dintre caractere și cuvinte.

Dimensiuni

Recomandăm utilizarea logo-ului la o dimensiune care să permită lizibilitatea tag line-ului. În contextele în care spațiul nu permite o dimensionare potrivită, se va renunța la tagline utilizând simbol + wordmark.

constructie logo



Simbolul

Utilizarea simbolului de sine stătător este recomandată pentru icon, favicon, profile picture pe rețele de socializare și pentru personalizarea produselor brandului.

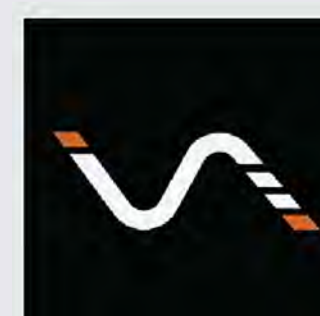
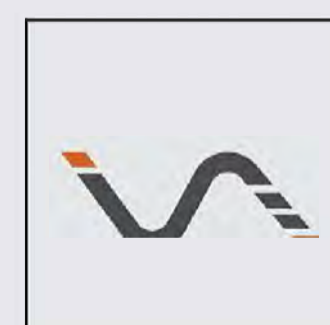
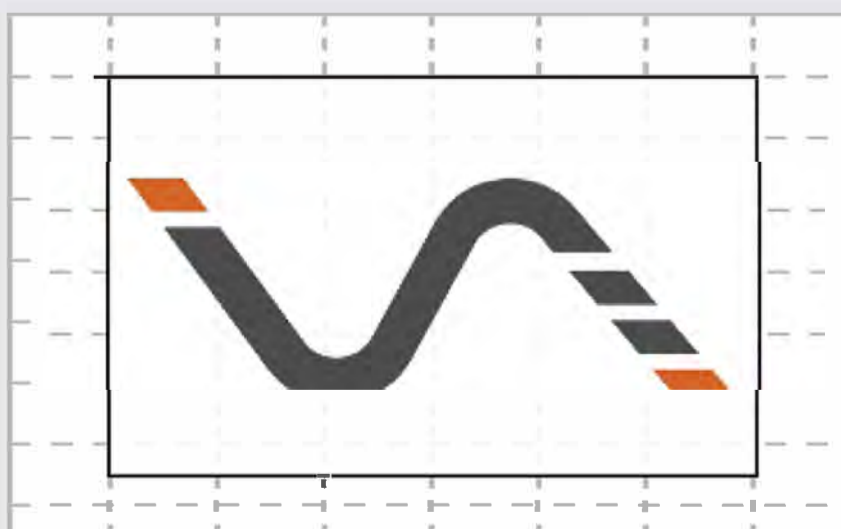

Afisarea meniului

Explorați în acest capitol cum să structurați și să prezentați meniul website-ului pentru a facilita navigația vizitatorilor. Vă oferim strategii și exemple pentru a crea un meniu intuitiv și eficient.

Deoarece fiecare sistem Valedo este destinat unor categorii specifice de spații, am clasificat sistemele Valedo în patru categorii principale:

- 1. Închideri Terase**
- 2. Închideri Balcoane**
- 3. Compartimentări Interioare**
- 4. Acoperișuri**

Meniul ar trebui să aibă secțiuni separate, fiecare reprezentând o categorie principală pentru a arăta clar sistemele Valedo disponibile în fiecare dintre aceste categorii.

Capitolul II

Meniu

Meniul unui website este un element esențial pentru navigare. Este instrumentul principal care ajută vizitatorii să se orienteze și să găsească cu ușurință informațiile de care au nevoie pe site-ul tău

Există trei metode principale pentru a construi un meniu:

1. Menu tip Megamenu: oferă o prezentare extinsă și detaliată a opțiunilor disponibile.
2. Menu Dropdown: permite afișarea opțiunilor suplimentare sub fiecare categorie principală.
3. Menu Multi-Level Dropdown: o extensie a meniului dropdown, care include mai multe niveluri de sub-categorii pentru o organizare mai detaliată."

Inchidere Terasa ▲ Inchidere Balcoane ▼ Compartimentări interioare cu sticlă ▼ Acoperiri de terase ▼

Valedo BKS-T
Geamuri Glisante Terasa
Sistem cu sticlă securizată ce glisează și pliază. Folosește banda magnetică de etanșare pentru etanșarea între panouri

Valedo ICS-T
Termopan glisant terasa
Sistem cu sticlă termoizolantă ce glisează și pliază. Etanșarea între panouri e asigurată de profile verticale

Valedo IS
Usi culisante terasa
Sistem culisant pentru închideri terasă! Se poate opta fie pentru sticlă securizată, fie pentru sticlă termoizolantă

Valedo MotionClass
Sistem ghilotină terase
Sistem ghilotină automatizat cu sticlă securizată sau termoizolantă. Panourile sunt rabatabile

Afiă mai mult Afiă mai mult Afiă mai mult Afiă mai mult

Varianta 1: Megamenu

Inchidere Terasa ▲ Inchidere Balcoane ▼ Compartimentări interioare cu sticlă ▼ Acoperiri de terase ▼

Valedo BKS-T
Valedo ICS-T
Valedo IS
Valedo MotionClass

Varianta 2: Menu Dropdown

Sisteme Valedo ▲ Vendor 2 ▼ Vendor 3 ▼ Contact

Inchidere Terasa ▲
Valedo BKS-T
Valedo ICS-T
Valedo IS
Valedo MotionClass
Inchidere Balcoane ▼
Acoperiri de terase ▼
Compartimentări interioare ▼

Varianta 3: Menu Multi-Level Dropdown

01

Varianta 1: Menu Megamenu

Folosind meniul de tip Megamenu, poți asigura o navigare eficientă și intuitivă pentru clienți, ajutându-i să ajungă rapid la informațiile și produsele pe care le caută.

Acest tip de meniu oferă o prezentare vizuală ordonată și clară a categoriilor și sistemelor Valedo, îmbunătățind astfel experiența utilizatorilor și simplificând procesul de informare și achiziție.

În cadrul fiecărei categorii, se va deschide un submenu ce include o imagine, o descriere succintă și un buton pentru accesarea paginii cu detalii complete

Imagine	Titlu	Descriere	CTA	Subtitlu
	Valedo BKS-T	Geamuri Glisante Terasa Sistem cu sticlă securizată ce glisează și pliază. Folosește banda magnetică de etanșare pentru etanșarea între panouri	Află mai mult	
	Valedo ICS-T	Termopan glisant terasa Sistem cu sticlă termoizolantă ce glisează și pliază. Etanșarea între panouri e asigurată de profile verticale	Află mai mult	
	Valedo IS	Usi culisante terasa Sistem culisant pentru inchideri terasă! Se poate opta fie pentru sticlă securizată, fie pentru sticlă termoizolantă	Află mai mult	
	Valedo MotionGlass	Sistem ghilotina terase Sistem ghilotină automatizat cu sticlă securizată sau termoizolantă. Panourile sunt rabatabile	Află mai mult	

Imagine — Pentru a facilita navigarea clienților utilizați imagini ale produsului de calitate înaltă

Titlu — Ajută la filtrarea produselor mai ușor de către client

Subtitlu — Ajută la îmbunătățirea scorului de SEO al site-ului vostru [aici](#)

CTA — Pentru creșterea ratei de conversie

Descriere — Asistați clientul în a cunoaște detaliile produsului pentru a-l ajuta să aleagă opțiunea potrivită nevoilor sale.

Recomandăm să folosiți acest tip de menu atunci când prezentați exclusiv sistemele Valedo pe website-ul companiei. Este ideal dacă doriți ca vizitatorii să afle informații de bază despre fiecare sistem înainte de a accesa pagina de detalii. Aceasta le va permite să navigheze mai ușor pe site și să înțeleagă mai bine produsele oferite.

02

Varianta 2: Menu Dropdown

Folosind meniul de tip dropdown, vei beneficia de un design minimalist și simplu, care facilitează navigarea. În acest format, fiecare categorie deschide un submenu care listează sistemele din acea categorie.

Meniul este ușor de folosit pe dispozitive mobile, dar poate fi mai puțin intuitiv, având în vedere că nu include descrieri scurte ale fiecărui sistem.



Recomandăm utilizarea acestui tip de meniu atunci când ai de prezentat o varietate de produse și dorești ca vizitatorii să exploreze mai multe pagini cu diferite sisteme înainte de a alege sistemul cel mai potrivit pentru ei. Această abordare îi încurajează pe utilizatori să navigheze în profunzime pe site-ul tău, oferindu-le oportunitatea de a se informa amănunțit despre fiecare produs.

03

Varianta 3: Menu Multi-Level Dropdown

Meniul multiparent reprezintă o opțiune ideală atunci când intenționezi să organizezi toate produsele de la un singur furnizor într-o categorie principală unică.

De exemplu, structura meniului ar putea fi: Sisteme Valedo -> Închideri Terase -> Valedo BKS-T.

Această metodă facilitează o organizare logică și transparentă a produselor, ajutând utilizatorii să navigheze cu ușurință prin diferitele niveluri ale site-ului tău

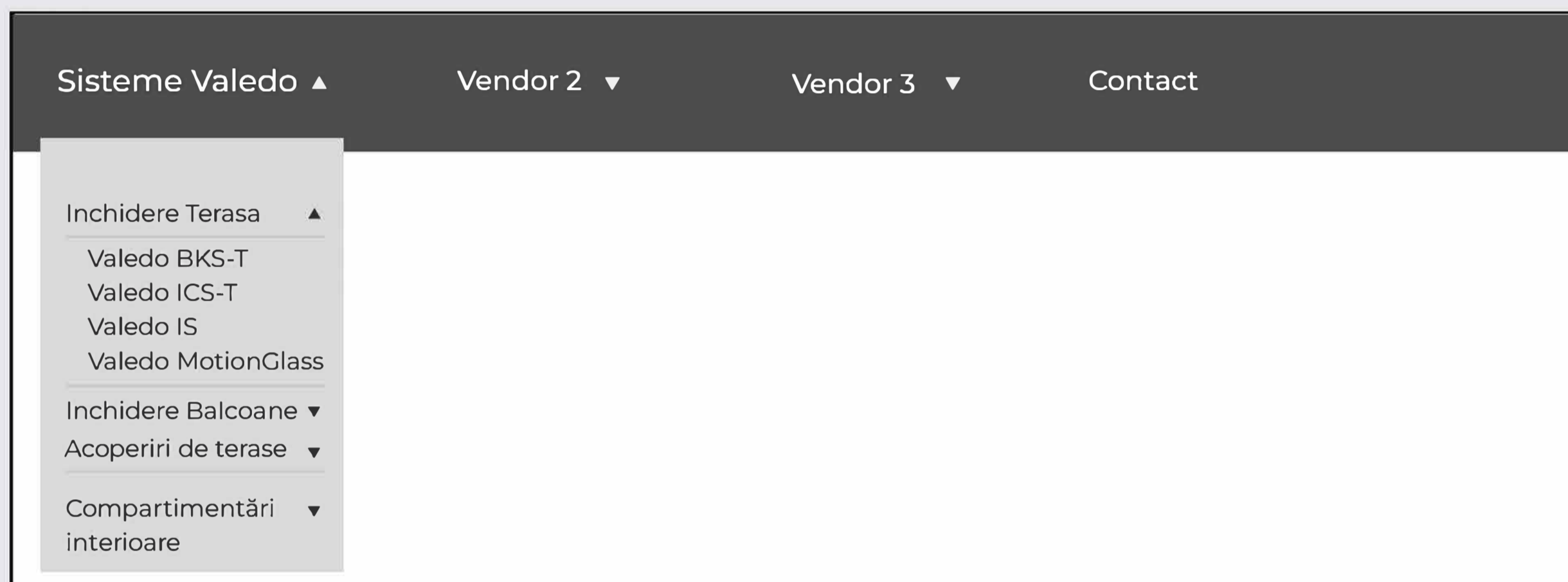

Recomandăm folosirea meniului multilevel în situații în care, pe lângă sistemele Valedo, ai și alte produse de la diferiți furnizori. Acest tip de meniu te ajută să le afișezi separat, în categorii principale distincte, permițând o organizare eficientă care nu supraîncarcă meniul cu prea multe opțiuni.

Structura paginii principale

Pentru a oferi utilizatorilor o experiență de navigare captivantă și eficientă, pagina de start a website-ului unui distribuitor Valedo ar trebui să aibă un design clar și atrăgător. În această secțiune, vom detalia componentele și structura paginii principale a site-ului.

Descoperiți în acest capitol cum să construiți o pagină principală care să capteze și să mențină atenția vizitatorilor. Vă oferim idei și sfaturi pentru a vă asigura că prima impresie este una pozitivă.

Dacă vinzi o gamă variată de produse în plus față de sistemele Valedo și nu ai alocat un loc special pentru acestea pe prima pagină a site-ului tău, atunci este esențial ca, cel puțin în secțiunea unde îți prezinți furnizorii sau partenerii, să incluzi logo-ul Valedo. Asigură-te că acest logo este însoțit de un link către website-ul Valedo.ro, conform indicațiilor din secțiunea 05 a acestui ghid.

Capitolul III

Structura paginii

Acasă

Pentru a asigura o experiență captivantă și eficientă utilizatorilor, pagina de start a site-ului unui distribuitor Valedo trebuie să adopte un layout clar și atrăgător. Structura ideală a acestei pagini ar trebui să cuprindă următoarele secțiuni:



Secțiunea Hero:

Aceasta este prima secțiune vizibilă pe site, menită să capteze atenția vizitatorului.



Secțiunea cu cele mai vândute produse:

Aici sunt prezentate produsele cele mai populare.



Secțiunea Furnizori/Parteneri:

Acest spațiu este dedicat prezentării partenerilor și furnizorilor.

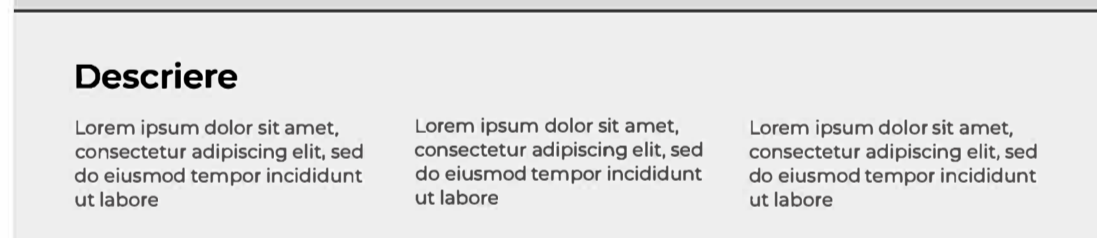

Secțiunea Descriere:

O secțiune informativă despre companie și serviciile oferite.

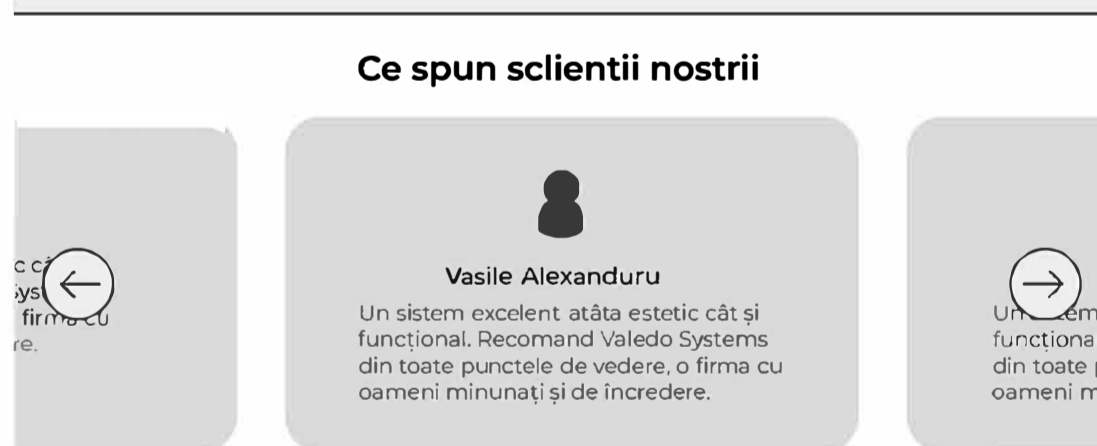

Secțiunea Testimoniale:

Include părerile și recenziiile clienților

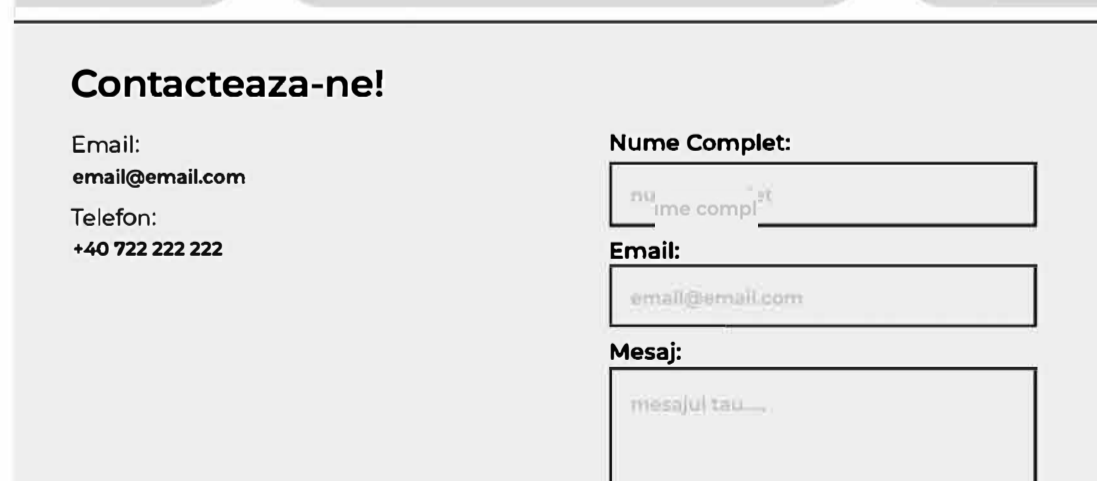

Secțiunea Apel la Acțiune:

Încurajează vizitatorii să întreprindă o acțiune specifică, cum ar fi contactarea companiei sau plasarea unei comenzi.

Această structură oferă un parcurs logic și atractiv pentru utilizatori, de la înțelegerea rapidă a ceea ce oferă compania, până la acțiuni specifice care pot fi întreprinse pentru a beneficia de serviciile sau produsele oferite.

01

Secțiunea Hero

În cadrul ghidului nostru destinat optimizării site-urilor web ale distribuitorilor Valedo, subliniem importanța esențială a secțiunii de Hero. Aceasta nu este doar un element vizual central al paginii dvs., ci și un instrument crucial de comunicare cu vizitatorii.

Secțiunea Hero trebuie să răspundă eficient la trei întrebări fundamentale pentru a capta atenția și a construi încrederea vizitatorilor:

- "Cine sunteți?",
- "Ce faceți?"
- "Cum puteți ajuta?"

Prin prezentarea clară a identității companiei dvs. ca distribuitor oficial Valedo, evidențiind produsele și serviciile principale oferite, și arătând cum acestea aduc valoare și soluții personalizate clienților, secțiunea Hero setează tonul întregului site.

O secțiune de Hero bine concepută nu doar că atrage vizitatorii, dar îi și ghidează spre a înțelege rapid valorile și competențele unice ale companiei dvs., motivându-i să exploreze mai departe site-ul.

Cine sunteți

Proiectăm și producem sisteme de sticlă glisante care uimesc!

La Valedo, ne dedicăm transformării spațiilor dumneavoastră în zone de armonie și funcționalitate. Specializați în crearea de conexiuni elegante între interior și exterior, ne asigurăm că fiecare client se bucură de mediul său la maximum, combinând utilitatea cu estetica. Misiunea noastră este de a aduce inovație și stil în fiecare spațiu, îmbunătățind calitatea vieții prin design și tehnologie avansată.

Ce faceți

Cum puteți ajuta

Exemple titlu care exprima ce faceti

1. *"Inovație și eleganță în designul sistemelor de sticlă glisante"*
2. *"Transformăm spațiile cu sisteme de sticlă glisante inovatoare și stilizate"*
3. *"Instalăm sisteme de sticlă glisante ce transformă orice spațiu"*
4. *"Designul întâlnește funcționalitatea în sistemele noastre de sticlă glisante"*
5. *"Arta sticlei glisante: soluții elegante pentru spațiile moderne"*
6. *"Inovăm prin sisteme de sticlă glisante, aducând stil și eficiență"*

Exemple text despre "cum puteti ajuta"

1. *"Personalizăm fiecare sistem de sticlă glisantă pentru a se integra armonios în spațiul dumneavoastră, aducând un plus de stil și eficiență."*
2. *"Creăm soluții unice de sticlă glisante care nu doar îmbunătățesc estetica, ci și funcționalitatea spațiilor dumneavoastră, reflectând stilul personal."*
3. *"Oferim designuri personalizate de sisteme de sticlă glisante, care îmbină perfect nevoile dumneavoastră de spațiu și estetică."*
4. *"Adaptăm fiecare soluție de sticlă glisantă pentru a corespunde cerințelor specifice de design și utilizare, asigurând o îmbunătățire vizibilă a spațiului dumneavoastră."*
5. *"Concepem sisteme de sticlă glisante tailor-made, optimizând fiecare colț al spațiului dumneavoastră pentru un confort și estetică de neegalat."*
6. *"Ne dedicăm să vă oferim soluții de sticlă glisante care nu numai că se potrivesc spațiului dumneavoastră, dar îl și transformă, combinând funcționalitatea cu un design impresionant."*



02

Secțiunea cu cele mai vândute produse

Accentuăm importanța esențială a includerii unei secțiuni dedicate produselor care generează cele mai multe vânzări.

Această secțiune joacă un rol crucial în atragerea și menținerea atenției vizitatorilor, evidențiind articolele cele mai populare și eficiente din oferta voastră. Prin prezentarea acestor produse de top, nu numai că oferiți clienților un punct de referință clar pentru calitatea și popularitatea ofertei dvs., dar contribuiți și la simplificarea procesului de luare a deciziilor pentru ei.

Vizitatorii sunt adesea atrași de produsele validate de alți clienți, iar această secțiune îi ajută să identifice rapid soluțiile care s-au dovedit a fi cele mai eficiente și apreciate. Acest lucru nu doar crește probabilitatea de cumpărare, dar sporește și încrederea în marca dvs., demonstrând succesul și receptivitatea produselor Valedo în piață.

Răsfoiți soluțiile noastre

			
<p>Valedo BKS-T</p> <p>Geamuri Glisante Terasa</p> <p>Sistem cu sticlă securizată ce glisează și pliază. Folosește banda magnetică de etanșare pentru etanșarea între panouri</p> <p>Află mai mult</p>	<p>Valedo ICS-T</p> <p>Termopan glisant terasa</p> <p>Sistem cu sticlă termoizolantă ce glisează și pliază. Etanșarea între panouri e asigurată de profile verticale</p> <p>Află mai mult</p>	<p>Valedo IS</p> <p>Usi culisante terasa</p> <p>Sistem culisant pentru închideri terasă! Se poate opta fie pentru sticlă securizată, fie pentru sticlă termoizolantă</p> <p>Află mai mult</p>	<p>Valedo MotionGlass</p> <p>Sistem ghilotina terase</p> <p>Sistem ghilotină automatizat cu sticlă securizată sau termoizolantă. Panourile sunt rabatabile</p> <p>Află mai mult</p>

ImagineTitluSubtitluDescriereApel la acțiune

Pentru a maximiza eficiența secțiunii dedicate celor mai bine vândute produse pe site-ul distribuitorilor Valedo, este esențial să acordăm o atenție deosebită structurii acestora. Fiecare produs prezentat ar trebui să fie însoțit de: o imagine, un titlu, un subtitlu, o descriere succintă, apel la acțiune către pagina detaliată a produsului.

03

Sectiunea Partenerilor

Pentru a accentua valoarea parteneriatelor în cadrul site-urilor web ale distribuitorilor Valedo, este esențial ca secțiunea dedicată partenerilor să fie structurată într-un mod care să comunice eficient și să consolideze încrederea în brand. Această secțiune ar trebui să includă:

1. Varianta pentru Distribuitori cu Diversi Furnizori:

- În această variantă, secțiunea de parteneri sau furnizori ar trebui să prezinte o gamă de logo-uri ale partenerilor, inclusiv logo-ul Valedo afișat conform capitolului 1 din ghid ("Afișare logo Valedo"). Aceasta înseamnă plasarea logo-ului Valedo într-o manieră vizibilă și proeminentă, indicând parteneriatul oficial, cu backlink către www.valedo.ro.

2. Varianta pentru Distribuitori Exclusivi Valedo:

- Pentru distribuitorii care colaborează exclusiv cu Valedo, secțiunea de parteneri ar trebui să se concentreze pe acest parteneriat unic. Aceasta poate consta dintr-un singur element central: logo-ul Valedo, plasat conform ghidului, împreună cu un titlu și o scurtă descriere care evidențiază natura și beneficiile colaborării exclusive cu Valedo.

Varianta pentru distribuitorii Valedo ce lucrează cu diverși furnizori:



Varianta pentru distribuitorii Valedo ce vând doar sistemele Valedo:

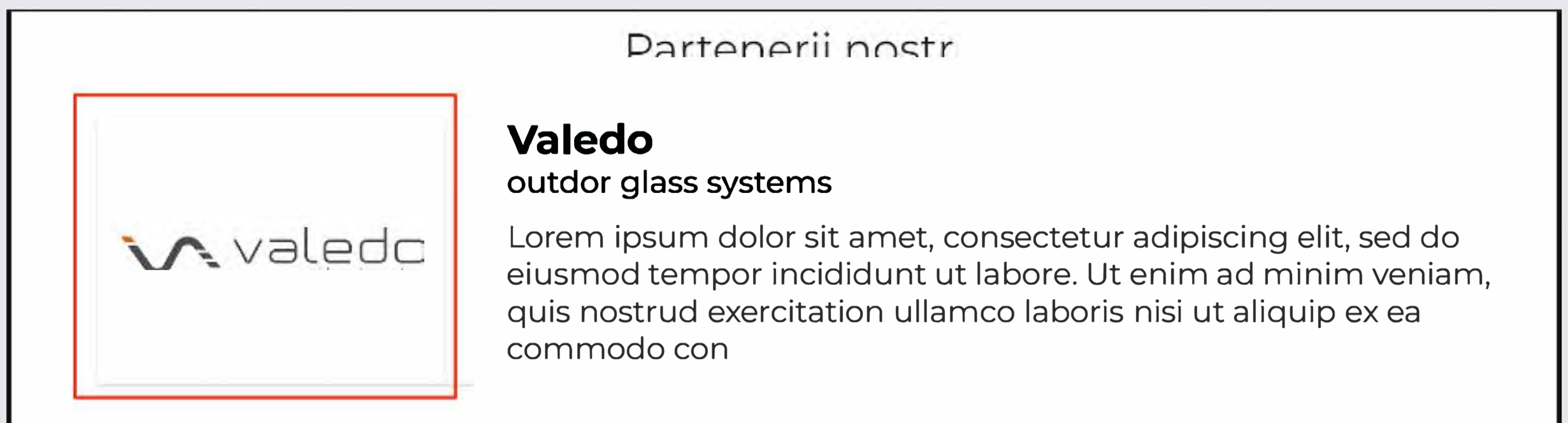

Exemple de text despre “Beneficiile colaborării cu Valedo”



04

Secțiunea Descriere

Subliniem semnificația crucială a unei secțiuni dedicate descrierii afacerii proprii. Această secțiune joacă un rol vital în stabilirea unei conexiuni personale și de încredere cu vizitatorii site-ului.

O descriere bine concepută a afacerii nu doar că informează clienții despre istoricul, valorile și misiunea companiei, dar creează și o narativă care îi ajută pe vizitatori să înțeleagă mai bine cine sunteți și ce vă diferențiază pe piață. Această transparență și autenticitate sporesc încrederea în brand și încurajează angajamentul clientului.

De asemenea, detaliile despre experiența, expertiza și angajamentul dvs. pentru calitate și inovație pot influența pozitiv deciziile de cumpărare. Astfel, secțiunea de descriere a afacerii nu este doar o oportunitate de a povesti istoria companiei, ci și o platformă strategică pentru a sublinia angajamentul dvs. față de excelență și serviciu client, elemente esențiale pentru construirea unei relații durabile cu clienții.

Despre noi



Transformarea Viziunii în Realitate

Povestea noastră începe în 2011, cu un obiectiv clar și îndrăzneț: să proiectăm și producem sisteme glisante din sticlă care să uimească. Printr-o serie de inovații și dezvoltări semnificative, am reușit să aducem pe piață primul sistem glisant cu sticlă din România în 2012. De atunci, am continuat să inovăm și să stabilim noi standarde în domeniu, dezvoltând metode revoluționare de etansare, implementând procese de fabricație eficiente și brevetând echipamente unice în lume.

Astăzi, suntem mândri să fim unul dintre liderii de piață în domeniul sistemelor de glisare pentru sticlă, oferind produse superioare care îmbunătățesc viața oamenilor.

Misiunea noastră



Transformarea Spațiilor

Misiunea noastră este de a transforma spațiile, de a crea conexiuni perfecte cu exteriorul și de a permite clienților noștri să se bucure de mediul lor într-un mod funcțional și estetic. Ne străduim să dezvoltăm și să furnizăm sisteme glisante inovative care îmbină armonios funcționalitatea și designul, creând un echilibru între utilitate și frumusețe.

Exemple de texte cu descrierea misiunii și/sau a valorilor

1. *"Suntem o echipă dedicată excelenței în designul și implementarea soluțiilor de sticlă, cu un angajament ferm către inovație și satisfacția clientului. Misiunea noastră este de a transforma fiecare spațiu într-o operă de artă funcțională, combinând tehnologie avansată și design creativ pentru a aduce viziunile clienților noștri la viață. Ne angajăm într-un proces continuu de învățare și adaptare pentru a rămâne în fruntea tendințelor și a tehnologiilor din industrie."*
2. *"Fondată pe principiile durabilității și esteticii, compania noastră urmărește să aducă în fiecare proiect un echilibru perfect între formă și funcționalitate. Ne mândrim cu abilitatea de a oferi soluții personalizate care răspund nevoilor specifice ale clienților noștri, fie că sunt spații rezidențiale sau comerciale. Fiecare proiect este o nouă oportunitate de a demonstra angajamentul nostru față de calitate și durabilitate."*
3. *"Cu o tradiție îndelungată în industria sticlei glisante, ne mândrim cu abilitatea de a oferi servicii de calitate superioară. Echipa noastră de experți pasionați și inovatori este dedicată transformării fiecărui spațiu într-o manifestare a eleganței și funcționalității. Viziunea noastră este de a crea spații care inspiră și îmbunătățesc calitatea vieții, prin produse care reflectă cea mai înaltă calitate și design."*
4. *"Dedicat excelenței în toate aspectele activității noastre, scopul nostru principal este de a depăși așteptările clienților prin soluții creative și eficiente. Punem accentul pe un design inteligent și pe o execuție impecabilă, fiecare proiect fiind o dovadă a angajamentului nostru față de inovație și atenție la detalii. Ne străduim să fim lideri în domeniul nostru prin furnizarea de soluții de design avansate și personalizate."*
5. *"Ne concentrăm pe furnizarea unor soluții de design de sticlă care sunt nu doar estetic plăcute, dar și funcționale și durabile. Angajamentul nostru față de inovație și calitate este cheia succesului nostru în a oferi soluții care îmbunătățesc spațiile de locuit și de lucru. Abordăm fiecare proiect cu o viziune proaspătă și creativă, asigurându-ne că fiecare soluție este adaptată pentru a satisface nevoile unice ale clienților noștri."*
6. *"Prin abordarea noastră orientată către client, ne străduim să livrăm experiențe de design unice, personalizate conform viziunii și cerințelor fiecărui client. Valorile noastre centrale sunt calitatea, inovația și satisfacția clientului și ne ghidează în fiecare proiect pe care-l executăm."*



05

Secțiunea de dovadă socială (Social Proof)



În ghidul destinat optimizării site-urilor web ale distribuitorilor Valedo, evidențiem importanța vitală a secțiunii de dovadă socială (social proof). Această secțiune este fundamentală în consolidarea încrederii și credibilității brandului dvs. în ochii potențialilor clienți.

Dovada socială, sub formă de testimoniale ale clienților, recenzii, studii de caz sau chiar logo-uri ale partenerilor recunoscuți, servește ca un puternic endosament al calității și fiabilității produselor și serviciilor dvs. Acest tip de conținut autentic și verificabil ajută la diminuarea incertitudinilor potențialilor cumpărători și încurajează decizii de cumpărare bazate pe încrederea în experiențele pozitive ale altor clienți.

Integrarea eficientă a dovezilor sociale pe site-ul dvs. nu numai că reflectă satisfacția și loialitatea clienților existenți, dar oferă și o perspectivă reală asupra beneficiilor pe care le pot aștepta noii clienți, fiind astfel un instrument esențial pentru creșterea conversiilor și pentru construirea unei reputații solide în piață.

Exemplu de Secțiune de Dovadă Socială

Ce Spun Clientii Noștri



Vasile Alexanduru

Un sistem excelent atâta estetic cât și funcțional. Recomand Valedo Systems din toate punctele de vedere, o firma cu oameni minunați și de încredere.



06

Secțiunea de Apel la Acțiune (Call to Action - CTA)

Această secțiune este esențială pentru a încuraja vizitatorii site-ului să întreprindă acțiuni concrete care sprijină obiectivele de afaceri. Un exemplu eficient de CTA este includerea unui formular de contact, care facilitează comunicarea directă între potențialii clienți și compania dvs.

Alte forme de CTA pot fi butoane pentru descărcarea unui ghid sau catalog de produse, înscrierea la newsletter, sau solicitarea unei demonstrații sau consultări.

Contactează-ne

Completează acest formular și te vom contacta în cel mai scurt timp sau contactează-ne pe whatsapp: [deschide o conversație in whatsapp](#).

Valedo Systems SRL
Soseaua Olteniței, nr. 208, Popești-Leordeni, Ilfov, România 077160
+4 (031) 437-9882
Contact@valedo.ro

Name *

Email *

Tel:

Companie

Subiect *

Mesaj

Pentru a maximiza impactul acestor apeluri la acțiune, urmați aceste bune practici:

#1

Vizibilitate și Accesibilitate: Asigurați-vă că CTA-urile sunt plasate în locuri ușor vizibile pe site, preferabil în partea superioară a paginii sau imediat după secțiuni informative importante.

CTA



Vezi sistemele pentru închidere terasă



Bandă magnetică

Etanșarea între panourile de sticlă este asigurată de bandă magnetică - o inovație Valedo Systems, care asigură o etanșare eficientă și îndeplinește totodată exigențele de ordin estetic.



Prag rotunjit

Profilul de trecere are o formă rotunjită, fără colțuri ascuțite și o înălțime de numai 2 cm. Profilul a fost special conceput cu o înălțime cât mai redusă, astfel încât să nu constituie un obstacol la trecere.



Role performante

Fiecare panou are asigurată o alunecare netedă cu role special fabricate care conțin câte un rulment dublu cu inveliș de teflon. Astfel, panourile de sticlă sunt manevrate ușor, fluent și cu zgomot minim.

Descoperă toate sistemele pentru închideri de terase
Indiferent de cerințele arhitecturale ale terasei, cu sistemele Valedo sigur vei găsi soluția potrivită!

Închideri terase
sticlă

#2

Design Atractiv: Utilizați un design care să se remarce, cu culori contrastante și o dimensiune adecvată, pentru a atrage atenția vizitatorilor. După cum se vede în poza din stânga în chenarul verde.

#3

Mesaje Clar Definite: Fiecare CTA ar trebui să aibă un mesaj clar și direct, care să le spună vizitatorilor exact ce se așteaptă să facă, cum ar fi "Contactați-ne acum" sau "Solicitați o demonstrație".

Vezi sistemele pentru închidere terasă



Bandă magnetică

Etanșarea între panourile de sticlă este asigurată de bandă magnetică - o inovație Valedo Systems, care asigură o etanșare eficientă și îndeplinește totodată exigențele de ordin estetic.



Prag rotunjit

Profilul de trecere are o formă rotunjită, fără colțuri ascuțite și o înălțime de numai 2 cm. Profilul a fost special conceput cu o înălțime cât mai redusă, astfel încât să nu constituie un obstacol la trecere.



Role performante

Fiecare panou are asigurată o alunecare netedă cu role special fabricate care conțin câte un rulment dublu cu inveliș de teflon. Astfel, panourile de sticlă sunt manevrate ușor, fluent și cu zgomot minim.

Descoperă toate sistemele pentru închideri de terase
Indiferent de cerințele arhitecturale ale terasei, cu sistemele Valedo sigur vei găsi soluția potrivită!

Închideri terase
sticlă

Vezi sistemele pentru închidere terasă



Bandă magnetică

Etanșarea între panourile de sticlă este asigurată de bandă magnetică - o inovație Valedo Systems, care asigură o etanșare eficientă și îndeplinește totodată exigențele de ordin estetic.



Prag rotunjit

Profilul de trecere are o formă rotunjită, fără colțuri ascuțite și o înălțime de numai 2 cm. Profilul a fost special conceput cu o înălțime cât mai redusă, astfel încât să nu constituie un obstacol la trecere.



Role performante

Fiecare panou are asigurată o alunecare netedă cu role special fabricate care conțin câte un rulment dublu cu inveliș de teflon. Astfel, panourile de sticlă sunt manevrate ușor, fluent și cu zgomot minim.

Descoperă toate sistemele pentru închideri de terase
Indiferent de cerințele arhitecturale ale terasei, cu sistemele Valedo sigur vei găsi soluția potrivită!

Închideri terase
sticlă

#4

Plasare Strategică: Amplasați CTA-urile după secțiuni unde clienții au avut oportunitatea să citească și să înțeleagă suficient despre oferta dvs., astfel încât să fie suficient de informați și motivați să acționeze. Acest lucru înseamnă plasarea CTA-urilor imediat după detalii despre produse sau servicii, sau la sfârșitul unei prezentări convingătoare.

Pentru informații suplimentare și detalii aprofundate despre crearea și plasarea eficientă a CTA-urilor pe site-ul dvs., vă îndrumăm să consultați capitolul afiliat din ghidul nostru. Acolo veți găsi resurse și sfaturi suplimentare care vă vor ajuta să exploatați la maximum potențialul secțiunilor de Apel la Acțiune pentru a vă îmbunătăți performanța site-ului și a spori angajamentul clienților.

Structura paginii de categorii

Capitolul IV

Structura paginii de categorii

Pagina de categorii este esențială pentru organizarea și prezentarea produselor într-un mod structurat și accesibil pe site-urile distribuitorilor Valedo. Această pagină ar trebui să conțină următoarele elemente:



Implementând aceste structuri în pagina de categorii, veți oferi vizitatorilor o experiență de navigare fluidă și informativă, încurajându-i să exploreze și să cunoască mai bine produsele oferite. Aceasta nu doar îmbunătățește experiența utilizatorului, dar ajută și la creșterea ratelor de conversie prin prezentarea clară și atractivă a produselor dumneavoastră.

01

Secțiunea cu Titlul Paginii

Această secțiune ar trebui să includă un titlu clar al categoriei, de exemplu, "Închideri Terase" sau "Sisteme Glisante pentru Balcoane". Folosiți o imagine de fundal relevantă și atractivă care să reflecte caracteristicile sau tematica categoriei.

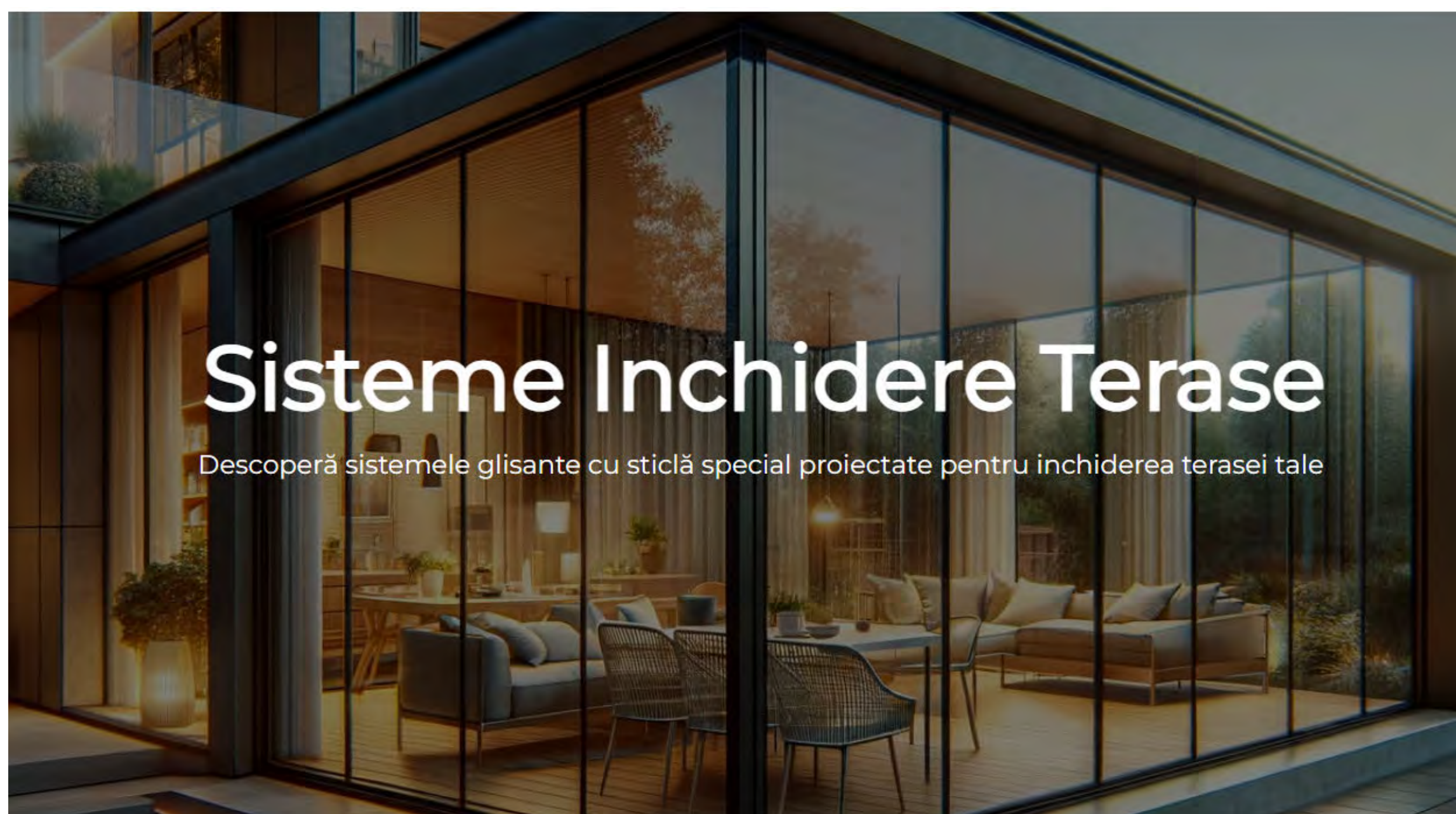

02

Secțiunea cu Descrierea Aferenta Categoriei

Această secțiune este destinată să ofere mai multe detalii despre categoria respectivă, subliniind caracteristicile și beneficiile produselor.

- **Rolul Secțiunii:** Oferă vizitatorilor mai multe detalii despre categoria respectivă, inclusiv contextul și valoarea produselor din acea categorie.
- **Conținut:** Descrierea ar trebui să fie mai detaliată decât titlul, oferind informații despre tipurile de produse din categorie, beneficiile lor principale și posibilele aplicații sau utilizări..
- **Design:** Ar trebui să fie ușor de citit, cu un layout aerisit. Utilizați bullet points sau subtitluri pentru a organiza informațiile și pentru a ușura scanarea rapidă a conținutului de către vizitatori.

Dacă aveți o terasă pe care doriți să o transformați într-un spațiu confortabil și protejat, categoria noastră de sisteme pentru închideri de terase este soluția ideală. Aceste sisteme sunt special concepute pentru a aduce confort, stil și eficiență spațiilor exterioare.

Sisteme Disponibile:

- **Sisteme glisante:** Perfecte pentru crearea unui spațiu versatil, cu posibilitatea de deschidere completă.
- **Sisteme culisante:** Ușor de manevrat, ideal pentru terase de orice dimensiune
- **Sisteme ghilotină:** O soluție elegantă și modernă, oferind o vedere panoramică.

Fiecare dintre aceste sisteme are caracteristicile sale unice, asigurându-vă că veți găsi opțiunea perfectă pentru nevoile și stilul terasei dumneavoastră.

03

Secțiunea cu Produsele Aferente Categoriei

Prezentați produsele din categoria respectivă cu imagini clare, titluri și scurte descrieri. Asigurați-vă că fiecare produs are un link către pagina sa detaliată, pentru a facilita accesul la informații suplimentare.

- **Rolul Secțiunii:** Permite vizitatorilor să exploreze produsele specifice din categoria respectivă și să navigheze către paginile individuale de produs pentru mai multe detalii.
- **Conținut:** Includeți o listă sau grilă de produse, fiecare având o imagine reprezentativă, un titlu scurt, și eventual un preț sau o scurtă descriere. Fiecare element ar trebui să fie un link clicabil către pagina detaliată a produsului.
- **Design:** Asigurați un design coerent cu restul site-ului. Folosiți imagini de calitate și asigurați-vă că textul este suficient de mare pentru a fi citit ușor. Layout-ul trebuie să fie curat și organizat, cu suficient spațiu între elementele individuale pentru a preveni senzația de aglomerare.

Produsele noastre



Valedo BKS-T

Geamuri Glisante Terasa

Sistem cu sticlă securizată ce glisează și pliază. Folosește banda magnetică de etanșare pentru etanșarea între panouri

[Află mai mult](#)



Valedo ICS-T

Termopan glisant terasa

Sistem cu sticlă termoizolantă ce glisează și pliază. Etanșarea între panouri e asigurată de profile verticale

[Află mai mult](#)



Valedo IS

Usi culisante terasa

Sistem culisant pentru inchideri terasa! Se poate opta fie pentru sticlă securizată, fie pentru sticlă termoizolantă

[Află mai mult](#)



Valedo MotionGlass

Sistem ghilotina terase

Sistem ghilotină automatizat cu sticlă securizată sau termoizolantă. Panourile sunt rabatabile

[Află mai mult](#)

Structura paginilor Sistemelor Valedo



Aflați în acest capitol cum să creați pagini de prezentare captivante pentru sistemele Valedo. Vă oferim sfaturi pentru a descrie eficient produsele, subliniind caracteristicile și beneficiile lor unice

Vă arătăm cum să folosiți descrieri, imagini și alte elemente pentru a vă evidenția produsele.

Capitolul V

Structura Pagina: Sisteme Valedo

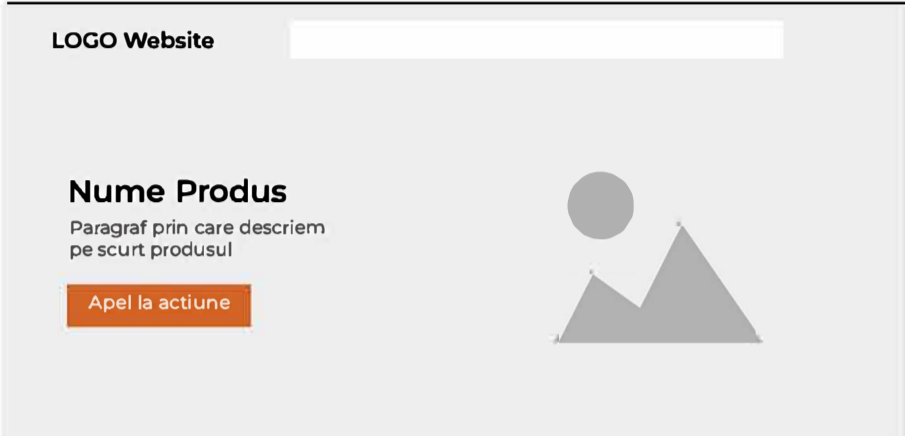
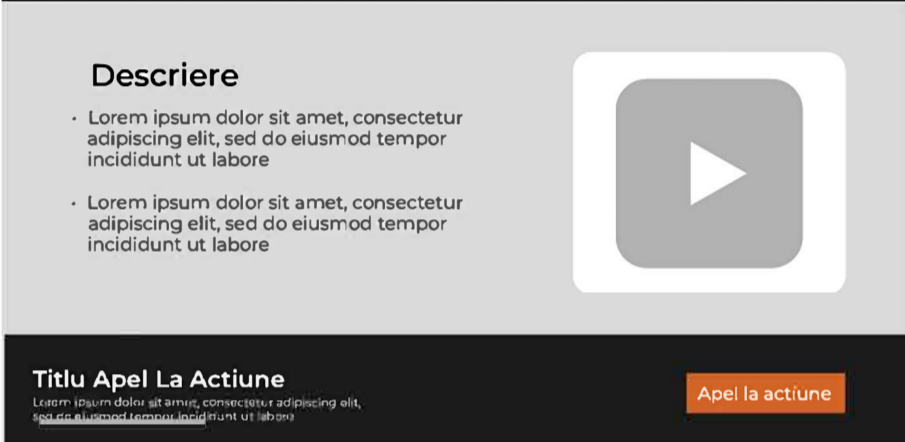
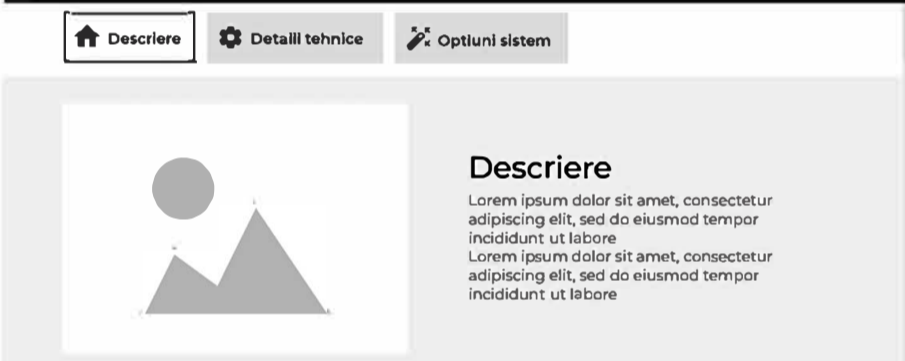
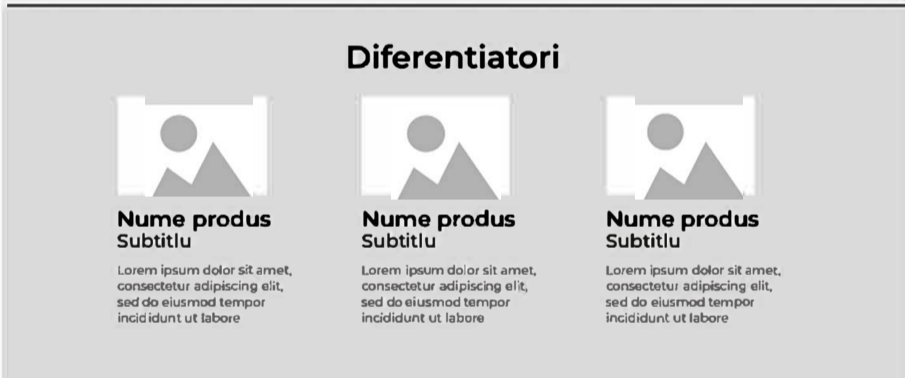
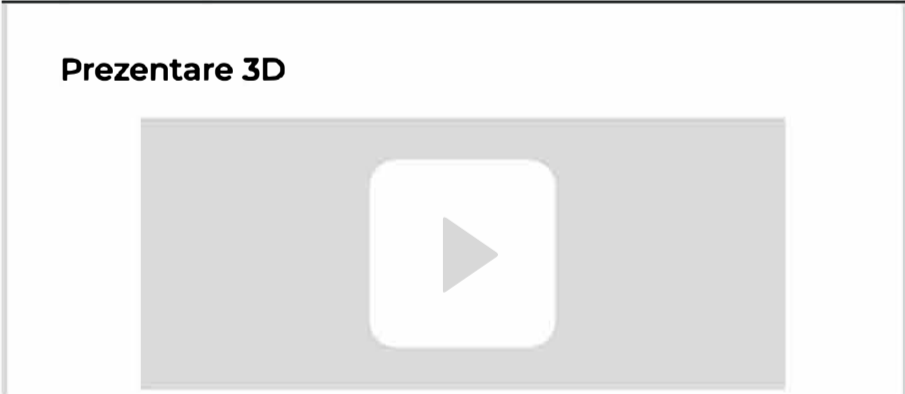
Pentru a maximiza eficiența și atractivitatea paginilor de produs pentru sistemele Valedo pe site-ul dvs., structurați pagina în următoarele secțiuni cheie:

	Secțiunea cu titlul paginii
	Secțiunea cu descrierea scurtă a sistemului
	Secțiunea cu descriere detaliată a sistemului
	Secțiunea cu diferențiatori
	Secțiune cu Prezentarea 3d a Produsului
	Secțiunea galeria foto cu proiecte cu acest sistem

Această structură a paginii de produs nu doar că oferă vizitatorilor toate informațiile necesare pentru a înțelege produsul, dar, prin combinarea elementelor vizuale, textuale și testimonialelor, crește angajamentul și convinge potențialii cumpărători să treacă la acțiune.

01

Secțiunea cu Titlul Paginii (Denumirea sistemului)

Focalizarea acestei secțiuni este de a introduce sistemul Valedo prin denumirea sistemului și imaginea reprezentativă, creând o primă impresie puternică și clară, esențială pentru a menține interesul vizitatorilor pe pagina dumneavoastră."

Importanța Secțiunii:

- **Prima Impresie:** Titlul paginii este primul element cu care vizitatorii intră în contact. Acesta joacă un rol crucial în captarea atenției și în stabilirea așteptărilor vizitatorilor despre conținutul paginii.
- **Claritate și Atracție:** Un titlu bine formulat trebuie să fie clar, concis și atrăgător. Ar trebui să comunice esența sistemului Valedo prezentat, atrăgând vizitatorii să exploreze mai multe detalii.

Cum să Folosiți Secțiunea:

- **Formularea Titlului:** Alegeți un titlu care să reflecte direct sistemul Valedo prezentat. De exemplu, "Sistemul Glisant Valedo BKS-T: Eleganță și Funcționalitate".
- **Focalizare pe Beneficii:** Includeți în subtitlu un avantaj sau o caracteristică cheie a sistemului, care să atragă interesul vizitatorilor.
- **Design și Plasare:** Asigurați-vă că titlul este vizibil și plasat proeminent pe pagină, folosind un font și o mărime care să-l facă ușor de citit.

Această secțiune este esențială pentru a stabili tonul și direcția întregii pagini, facilitând conexiunea imediată între vizitator și sistemul Valedo prezentat.



02

Secțiunea cu Descrierea Scurtă a Sistemului

O prezentare succintă a caracteristicilor principale ale sistemului. Această secțiune ar trebui să ofere vizitatorilor o imagine de ansamblu asupra produsului și să-i determine să continue lectura pentru mai multe detalii.

Importanța Secțiunii:

- **Informare Eficientă:** Această secțiune servește ca un rezumat informativ al sistemului, oferind vizitatorilor detalii cheie într-un mod rapid și ușor de digerat.
- **Creșterea Interesului:** O descriere scurtă, dar atractivă, poate stârni curiozitatea vizitatorilor și îi poate motiva să citească mai multe despre produs.
- **Clarificare Rapidă:** În câteva propoziții, această secțiune ar trebui să clarifice ce este sistemul și care sunt avantajele cheie, ajutând vizitatorii să înțeleagă rapid dacă produsul îndeplinește nevoile lor.

Cum să Folosiți Secțiunea:

- **Conținut Concis:** Textul trebuie să fie scurt și la obiect, evitând termenii tehnici complicați sau informațiile superfluue.
- **Evidențierea Caracteristicilor Cheie:** Includeți puncte de vânzare unice sau caracteristici speciale ale sistemului, cum ar fi durabilitatea, designul inovator sau eficiența energetică.

Ce ar trebui să conțină:

- **Rezumatul Caracteristicilor:** O listă scurtă sau o frazare care să acopere cele mai importante aspecte ale sistemului.
- **Beneficiile Principale:** Explicați în mod clar cum sistemul poate îmbunătăți experiența utilizatorului sau cum răspunde anumitor nevoi.
- **Video de Prezentare:** Plasați un videoclip care ilustrează produsul în partea stângă sau dreaptă a ecranului pentru a oferi vizitatorilor o înțelegere vizuală imediată a produsului.
- **Descriere și CTA:** În partea stângă a videoclipului, includeți un titlu atractiv, o descriere scurtă a produsului, urmată de un Apel la Acțiune clar, cum ar fi "Află mai multe" sau "Solicită o ofertă".



Glisare în totalitate

Profită de spațiul tău în aer liber și folosește-l tot timpul anului, fie că îl închizi pentru a-l proteja de intemperii, fie că îl deschizi complet pentru a beneficia de aer proaspăt.

Ori de câte ori dorești să îți petreci timpul pe terasă, sistemul îți oferă posibilitatea de a te conecta rapid cu exteriorul, prin glisarea ușoară a panourilor de sticlă. Iar pe timp nefavorabil, te poți bucura de același spațiu, fiind la adăpost de ploaie sau vânt.

03

Secțiunea Detalii Produs:

Aici, distribuitorii pot intra în detalii tehnice, explicând caracteristicile, beneficiile și aplicațiile sistemului. Această secțiune ar trebui să fie informativă și să răspundă anticipat la orice întrebări pe care le-ar putea avea clienții.

Importanța Secțiunii:

- **Educația Clientului:** O descriere detaliată îi învață pe vizitatori despre specificațiile tehnice și aplicabilitatea produsului, crescând șansele de a răspunde nevoilor și așteptărilor lor.
- **Încrederea în Produs:** Detaliile precise și tehnice consolidează credibilitatea produsului și a distribuitorului, arătând că sunt experți în domeniu.
- **Înlăturarea Obiecțiilor:** O descriere completă poate adresa potențialele întrebări sau obiecții pe care clienții le-ar putea avea, facilitând procesul decizional.

Cum să Folosiți Secțiunea:

- **Detalii Tehnice:** Includeți detaliile tehnice precum dimensiunile maxime de execuție și specificațiile tehnice.
- **Imagini tehnice:** Binenteles detaliile tehnice pot fi mai ușor de înțeles când sunt însoțite de imagini tehnice ale sistemului

Descriere Detalii tehnice Opțiuni sistem

Proiectare atentă

Dimensiuni profile:

- Înălțime șină glisare superioară: 72 mm
- Lățime șină superioară: 40 mm
- Înălțime șină glisare inferioară: 20 mm
- Lățime șină inferioară: 95 mm
- Înălțime profil sticlă: 45 mm
- Lățime profil sticlă: 40 mm
- Grosime sticlă: 8 sau 10 mm

Dimensiuni maxime de execuție:

- Lungime: 13 metri
- Înălțime: maxim recomandată 2,6 m, maxim acceptat 2,8 m
- Nr. panouri: Maxim 10 panouri pliate într-o singură parte, sau 20 panouri pliate stânga-dreapta
- Lățime per panou: între 600 mm și 750 mm (excepție la ușa cu clanță, care poate avea până la 1100 mm)

- **Opțiuni ale Sistemului:** Prezentați opțiunile disponibile pentru sistem, inclusiv culori, tipuri de sticlă și alte personalizări.

Descriere Detalii tehnice Opțiuni sistem

Design inteligent

Culori Standard profile:

Valedo BKS-T - sistem glisat teras
Sistemul de închideri terase Valedo BKS-T ținem pe stoc 4 culori standard pentru aluminiul folosit:

- Ral 7016 (Gri Antracit)
- Ral 8017 (Maro Ciocolatiu)
- Ral 9006 (Gri Aluminiu)
- Ral 9003

Sticla folosită poate fi de 4 tipuri/culori:

04

Secțiunea cu Diferențiatorii sistemului prezentat

Această parte este crucială pentru a evidenția ce face ca sistemul Valedo să fie unic sau superior față de alte produse similare de pe piață. Puteți include aici tehnologii inovatoare, design exclusiv, durabilitate, eficiență energetică, sau orice alte caracteristici care diferențiază produsul.

Importanța Secțiunii:

- **Evidențierea Unicității:** Prin prezentarea aspectelor unice ale sistemului, această secțiune ajută la diferențierea de concurență și la sublinierea motivelor pentru care produsul este o alegere superioară.
- **Crearea Valorii Adăugate:** Diferențiatorii subliniază valoarea adăugată pe care o oferă produsul, care poate justifica decizia de achiziție și poate convinge clienții de superioritatea acestuia.
- **Convingerea și Persuasiunea:** Această secțiune este esențială pentru a convinge clienții să aleagă produsul Valedo, datorită avantajelor unice pe care le oferă.

Cum să Folosiți Secțiunea:

- **Focalizare pe Caracteristici Unice:** Subliniați tehnologiile inovatoare, designul exclusiv, durabilitatea, eficiența energetică sau orice alte caracteristici care fac produsul să iasă în evidență.
- **Explicații Clare și Convingătoare:** Fiecare diferentiator ar trebui explicat într-un mod care să fie ușor de înțeles și să ilustreze clar beneficiile pentru utilizator.

Ce Ar Trebui să Conțină:

- **Lista Diferențiatorilor:** Un rezumat clar al caracteristicilor cheie care diferențiază sistemul Valedo de alte sisteme concurente din piață.
- **Beneficiile Asociate:** O descriere a modului în care aceste caracteristici unice beneficiază utilizatorul final.
- **Grafice sau Imagini:** Elemente vizuale care să ajute la ilustrarea și accentuarea diferentiatorilor.

Această secțiune este un instrument de marketing puternic, care nu doar informează, dar și convinge potențialii clienți de motivele pentru care sistemul Valedo este cea mai bună opțiune pentru ei.

Sistemele cu geamuri glisante pentru terase Valedo BKS-T se remarcă prin următoarele inovații tehnice:



Profil de trecere

Pragul de trecere a fost special conceput pentru a fi ușor de traversat, fără a deveni un obstacol pentru copiii care se joacă în jurul terasei și asigură, de asemenea, etanșeitate.

- Înălțime de doar 2 cm
- Design rotunjit
- Canal de colectare și drenare a condensului
- Asigură etanșarea

i Profilul inferior nu necesită îngropare în podea, ceea ce asigură un plus de etanșare și un drenaj eficient al condensului.



Banda magnetică

Etanșarea între panourile de sticlă este realizată magnetic – o inovație Valedo care asigură închiderea ermetică, oferind un avantaj vizual estetic printr-o suprafață cu transparență maximă pentru a lumina pe deplin interiorul.

- Aproape invizibilă
- Grosime de 6 mm
- Nu se deteriorează în timp
- Îmbinare perfectă

i Etanșarea magnetică este mai rezistentă comparativ cu etanșarea cu chedere din PVC, deoarece nu este afectată de lumina UV și nu își schimbă culoarea în timp.



Etanșeitate

Sistemul este conceput să fie 100% etanș pentru a menține spațiul interior protejat și sigur, dar să păstreze în același timp vizibilitatea, pentru a oferi confortul necesar unor momente de relaxare cât mai aproape de spațiul exterior.

- Bandă magnetică între panouri
- Profil vertical pentru etanșare la perete
- Profil de colectare și drenare a condensului

i Chiar dacă nu este sticlă termoizolantă, sistemul de închidere a terasei poate păstra o cantitate semnificativă de căldură.

05

Secțiunea Prezentare 3D:

Această secțiune oferă vizitatorilor o vizualizare detaliată și interactivă a sistemului Valedo, permițându-le să exploreze produsul într-un mod mai angajant și informativ.

Importanța Secțiunii:

- **Experiență Vizuală Îmbunătățită:** O prezentare 3D permite potențialilor clienți să vadă produsul din mai multe unghiuri și în detaliu, oferindu-le o înțelegere mai profundă a designului și caracteristicilor acestuia.
- **Interactivitate:** Vizualizările 3D interactive cresc nivelul de angajament al utilizatorilor pe site, menținându-i interesați și implicați.
- **Înțelegere Detaliată:** Prezentările 3D pot evidenția aspecte ale produsului care s-ar putea să nu fie la fel de clare în fotografii sau descrieri textuale.

Cum să Folosiți Secțiunea:

- **Funcționalitate Ușor de Utilizat:** Interfața de vizualizare 3D ar trebui să fie intuitivă și ușor de navigat, permițând utilizatorilor să interacționeze fără probleme cu prezentarea produsului.
- **Accent pe Caracteristicile Cheie:** Utilizați prezentarea 3D pentru a sublinia caracteristicile speciale ale produsului, cum ar fi modul de funcționare, designul unic sau alte detalii inovatoare.

Ce Ar Trebui să Conțină:

- **Vizualizări 3D de Înaltă Rezoluție:** Imagini 3D clare care să permită o explorare amănunțită a produsului.
- **Animații sau Explicații:** Secvențe animate sau explicații care să ilustreze cum funcționează produsul sau cum se assemblează.

O prezentare 3D eficientă și interactivă poate transforma modul în care clienții percep și înțeleg produsul, adăugând o dimensiune valoroasă experienței online și ajutându-i să ia decizii informate despre cumpărare.



06

Secțiunea galerie foto

Această secțiune ar trebui să prezinte fotografiile din proiecte reale unde a fost implementat sistemul Valedo, oferindu-le vizitatorilor exemple concrete de aplicare și inspirație.

Importanța Secțiunii:

- **Vizualizare Practică:** Oferind exemple reale, clienții pot vedea cum arată sistemul în diferite scenarii și contexte, ceea ce le poate ajuta să își imagineze cum ar putea să arate în propriile lor spații.
- **Inspirație și Idei:** Fotografiile din proiectele reale pot inspira clienții și le pot oferi idei despre cum să utilizeze sistemul în propriile lor proiecte de design sau renovare.
- **Demonstrarea Versatilității:** O galerie foto variată arată versatilitatea sistemului și cum acesta poate fi adaptat pentru diverse stiluri arhitecturale sau nevoi funcționale.

Cum să Folosiți Secțiunea:

- **Selecția Fotografiilor:** Alegeți imagini de înaltă calitate care să ilustreze clar sistemul în diferite medii și aplicații.
- **Descrieri Informatice:** Includeți scurte descrieri sau legendele sub fiecare fotografie, explicând contextul sau particularitățile speciale ale sistemului în acel proiect.
- **Layout Atractiv:** Aranjați fotografiile într-un layout vizual plăcut, care să fie ușor de navigat și să atragă atenția vizitatorilor.

Ce Ar Trebui să Conțină:

- **Imagini Diverse:** Fotografii care prezintă sistemul în diverse scenarii, de la proiecte rezidențiale la comerciale sau publice.
- **Informații Relevante:** Date despre proiecte, cum ar fi locația, tipul de design și specificațiile sistemului utilizat.
- **Aspecte Vizuale Coerente:** O paletă de culori și un stil vizual care să se alinieze cu restul paginii de prezentare, asigurând o experiență de navigare armonioasă și profesională.

Adăugarea unei astfel de secțiuni nu numai că va crește atractivitatea paginii, dar va și demonstra eficiența și adaptabilitatea sistemului Valedo în situații reale, sprijinind astfel decizia de cumpărare a clienților. Aceasta este o oportunitate excelentă de a arăta calitatea și versatilitatea produsului într-un mod practic și vizual impresionant

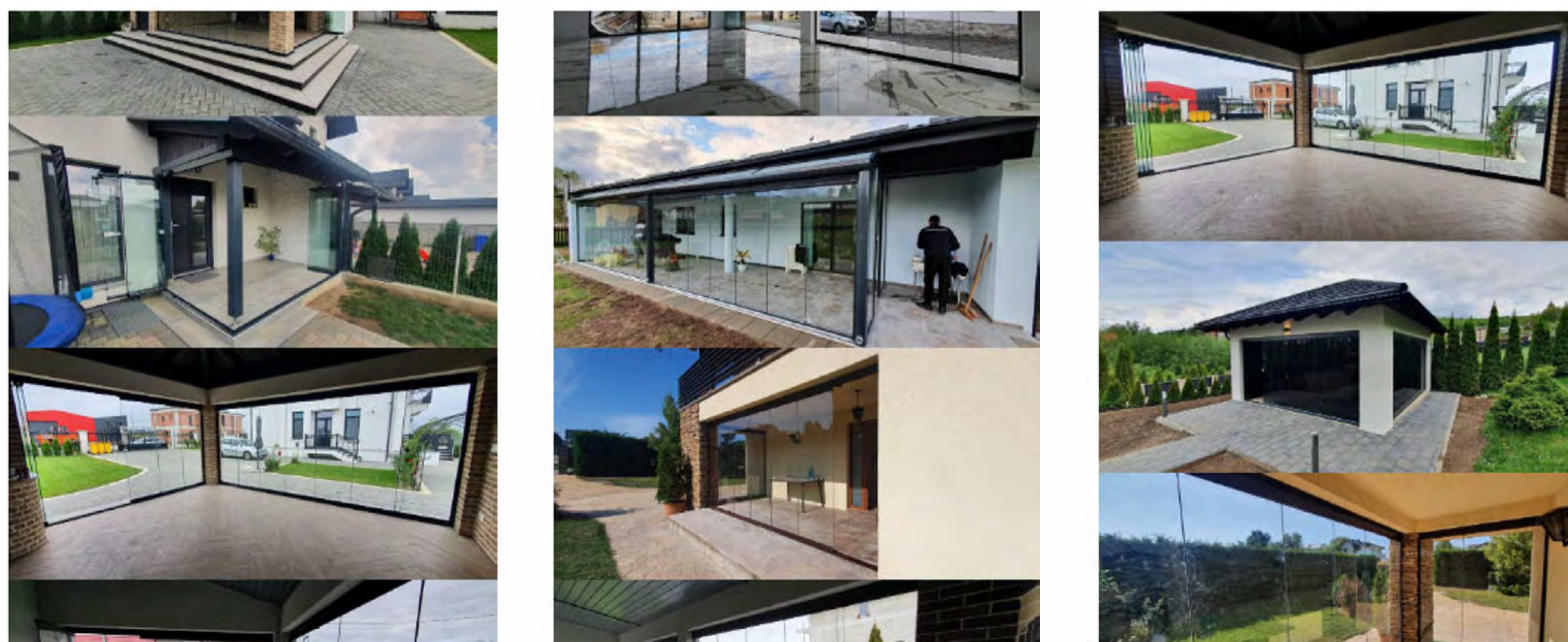

Detaliile Sistemelor Valedo

Mai departe vom furniza informații detaliate despre fiecare sistem Valedo, esențiale pentru a le prezenta pe site-ul dumneavoastră. Vom acoperi specificațiile tehnice, beneficiile și caracteristicile unice, ajutându-vă să comunicați eficient valoarea fiecărui sistem către clienții dumneavoastră.

Asigurați-vă că fiecare secțiune reflectă particularitățile specifice ale fiecărui sistem Valedo. De exemplu, diferitele sisteme pot avea avantaje unice, tehnologii aplicate sau cazuri de utilizare.

Capitolul VI

Categoria: **Închideri Terase**

Valedo BKS-T

Introducere:

Valedo BKS-T este un sistem glisant de închidere a teraselor, cu sticlă securizată de 8 sau 10 mm. Sistemul oferă o vizibilitate excelentă și un design minimalist, cu șine de glisare superioare și inferioare și panouri de sticlă care se pliază perpendicular pe șine.

Descriere:

Valedo BKS-T a fost special proiectat pentru închiderea cu sticlă a teraselor situate la parter, un sistem care glisează fiecare panou de sticlă și le pliază la capăt pentru a ocupa un spațiu minim din terasă.

Principalele caracteristici:

- Etanșare magnetică între panourile de sticlă
- Sticlă securizată de 8 mm sau 10 mm
- Plierea tuturor panourilor de sticlă
- Transfer termic 5.4 mkwp
- Reducere fonică - 37 db

Pentru prezentarea sistemului Valedo BKS-T poți folosi

linkul clipului pe care îl regăsești aici:

<https://www.youtube.com/watch?v=KqdgCSNU5hs>

Detalii Tehnice:

Dimensiuni profile:

- Înălțime șină glisare superioară: 72 mm
- Lățime șină superioară: 40 mm
- Înălțime șină glisare inferioară: 20 mm
- Lățime șină inferioară: 95 mm
- Înălțime profil sticlă: 45 mm
- Lățime profil sticlă: 40 mm
- Grosime sticlă: 8 sau 10 mm

Dimensiuni maxime de execuție:

- Lungime: 13 metri
- Înălțime: maxim recomandată 2.6 m, maxim acceptat 2.8 m
- Nr. panouri: Maxim 10 panouri pliate într-o singură parte, sau 20 panouri pliate stânga-dreapta
- Lățime per panou: între 600 mm și 750 mm (excepție la ușa cu clanță, care poate avea până la 1100 mm)

Optiuni:

Culori Standard profile:

Pentru sistemul de închideri terase Valedo BKS-T ținem pe stoc 4 culori standard pentru aluminiul folosit:

- Ral 7016 (Gri Antracit)
- Ral 8017 (Maro Ciocolatiu)
- Ral 9006 (Gri Aluminiu)
- Ral 9003

Sticla folosită poate fi de 4 tipuri/culori:

- Clară
- Parsol Bronze
- Parsol Gri
- Matelux (sablată chimic)

Opționale:

- Orice culoare RAL pentru profilele de aluminiu
- Imprimare diverse modele pe sticlă

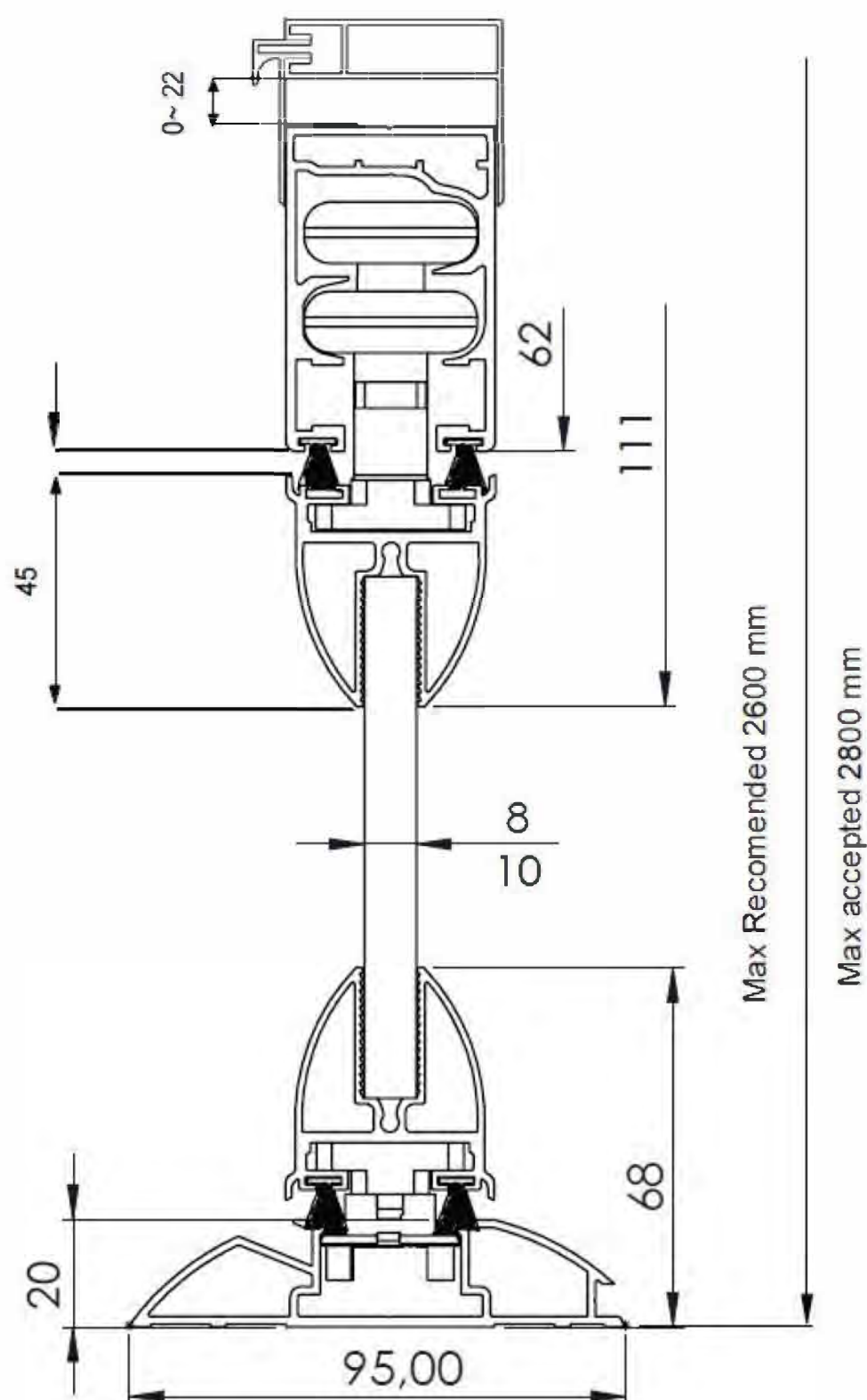

Diferențiatori



Profil de trecere

Pragul de trecere a fost special conceput pentru a fi ușor de traversat, fără a deveni un obstacol pentru copiii care se joacă în jurul terasei și asigură, de asemenea, etanșeitate.

- Înălțime de doar 2 cm
- Design rotunjit
- Canal de colectare și drenare a condensului
- Asigură etanșarea



Banda magnetică

Etanșarea între panourile de sticlă este realizată magnetic – o inovație Valedo care asigură închiderea ermetică, oferind un avantaj vizual estetic printr-o suprafață cu transparență maximă pentru a lumina pe deplin interiorul.

- Aproape invizibilă
- Grosime de 6 mm
- Nu se deteriorează în timp
- Îmbinare perfectă



Etanșeitate

Sistemul este conceput să fie 100% etanș pentru a menține spațiul interior protejat și sigur, dar să păstreze în același timp vizibilitatea, pentru a oferi confortul necesar unor momente de relaxare cât mai aproape de spațiul exterior.

- Bandă magnetică între panouri
- Profil vertical pentru etanșare la perete
- Profil de colectare și drenare a condensului



Categoria: **Închideri Terase**

Valedo ICS-T

Introducere:

Valedo ICS-T este un sistem glisant de închidere a teraselor, cu sticlă termoizolantă. Sistemul oferă o izolare termică superioară și un design elegant, cu șine de glisare superioare și inferioare și panouri de sticlă care se pliază perpendicular pe șine.

Descriere:

Valedo ICS-T a fost special proiectat pentru închiderea cu sticlă a teraselor la parter, un sistem glisant și pliabil, cu panouri de sticlă termoizolante.

Principalele caracteristici:

- Prag inferior rotunjit
- Etanșare magnetică între panourile de sticlă
- Sticlă termoizolantă
- Plierea tuturor panourilor de sticlă
- Transfer termic - 3.4 mkwp
- Reducere fonică - 37 db

Pentru prezentarea sistemului Valedo ICS-T poți folosi linkul clipului pe care îl regăsești aici:
<https://www.youtube.com/watch?v=6soTQouB-1Q>

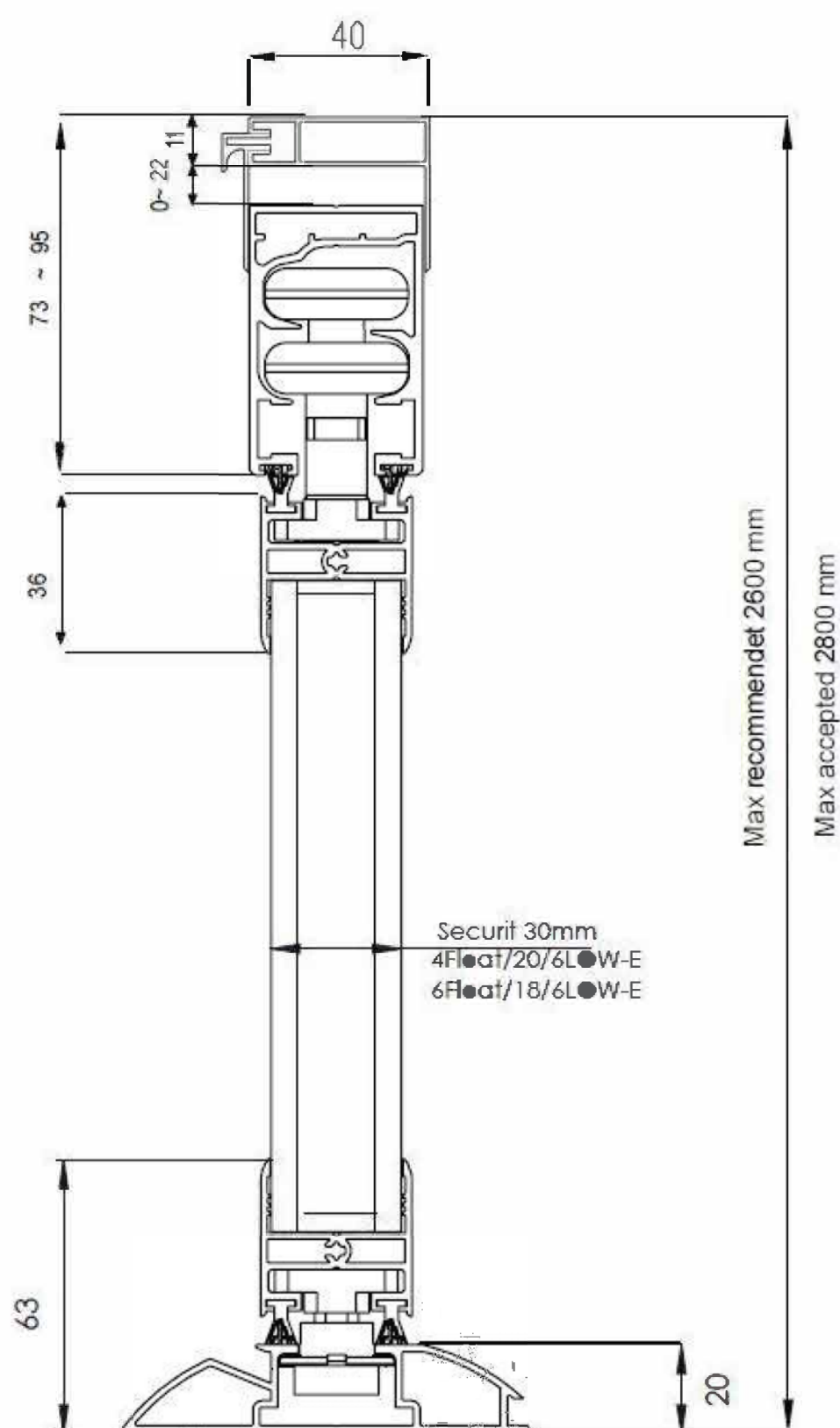

Detalii Tehnice:

Dimensiuni profile:

- Înălțime șină glisare superioară: 72 mm
- Lățime șină superioară: 40 mm
- Înălțime șină glisare inferioară: 20 mm
- Lățime șină inferioară: 95 mm
- Înălțime profil sticlă: 45 mm
- Lățime profil sticlă: 40 mm
- Grosime sticlă: pachet termoizolant de 30 mm
- Adâncimea profilelor intermediare: 50 mm

Dimensiuni maxime de execuție:

- Lungime: 13 metri
- Înălțime: maxim recomandată: 2.6 m, maxim acceptat 2.8 m
- Nr. panouri: Maxim 10 panouri pliate într-o singură parte, sau 20 panouri pliate stânga-dreapta
- Lățime per panou: între 600 mm și 750 mm (excepție la ușa cu clanță, care poate avea până la 1100 mm)

Optiuni:

Culori standard profile:

Pentru sistemul de închideri terase Valedo ICS-T ținem pe stoc 4 culori standard pentru aluminiul folosit:

- Ral 7016 (Gri Antracit)
- Ral 8017 (Maro Ciocolatiu)
- Ral 9006 (Gri Aluminiu)
- Ral 9003

Sticla folosită poate fi de 4 tipuri/culori:

- Clară
- Parsol Bronze
- Parsol Gri
- Matelux (sablată chimic)

Opționale:

- Orice culoare RAL pentru profilele de aluminiu

Diferențiatori



Profil de trecere

Pragul de trecere a fost special conceput pentru a fi ușor de traversat, fără a deveni un obstacol pentru copiii care se joacă în jurul terasei și asigură, de asemenea, etanșeitate.

- Înălțime de doar 2 cm
- Design rotunjit
- Canal de colectare și drenare a condensului
- Asigură etanșarea

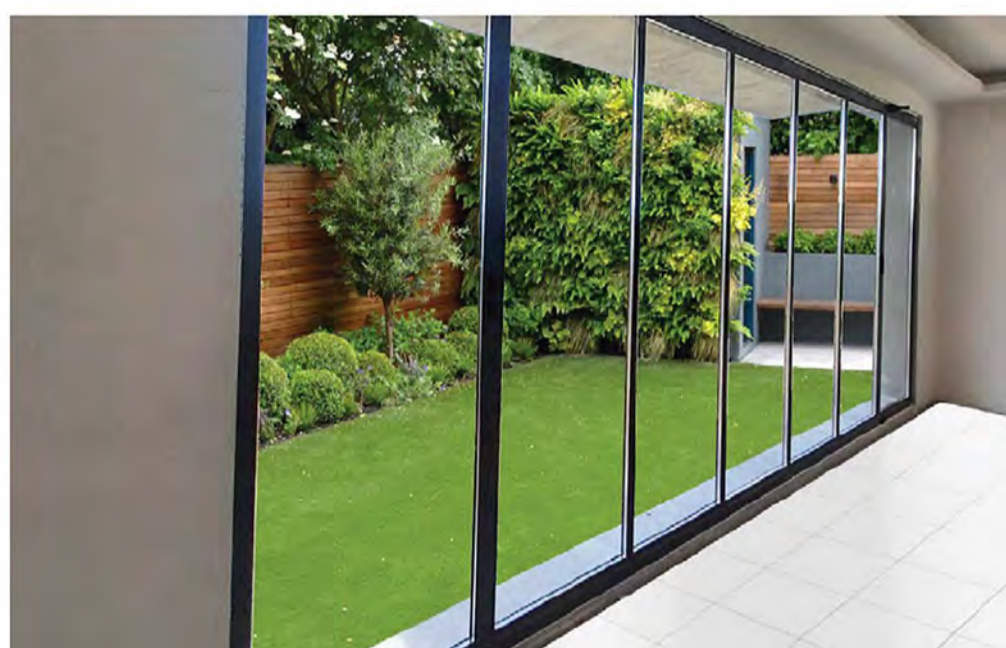

Geam termoizolant

Sistemul Valedo ICS-T folosește geam termoizolant cu sticlă securizată. Mai mult, prin utilizarea a două tipuri de foi de sticlă (float la exterior și low-e la interior), i se asigură o eficiență termică bună.

- Confort termic
- Sticlă securizată termopan pachet de 30 mm
- Variante de geam termopan: 6/18/6 sau 4/20/6



Etanșeitate

Profilele verticale din aluminiu etanșează și mențin spațiul protejat de intemperii. Banda magnetică amplasată pe profilul vertical ajută în plus la protecția împotriva infiltrării apei în interiorul terasei.

- Profile robuste din aluminiu cu o lățime minimă de 50 mm
- Capace terminale
- Profil de colectare și drenare a condensului



Categoria: **Închideri Terase**

Valedo IS

Introducere:

Valedo IS este un sistem glisant de închidere a teraselor, cu sticlă securizată sau termoizolantă. Sistemul oferă o operare ușoară și rapidă, cu șine de glisare superioare și inferioare și panouri de sticlă care culisează pe șine.

Descriere:

Sistemul Valedo IS a fost conceput pentru a oferi performanță termică și manevrare simplă, rapidă și fără efort. Rolele glisante distribuie eficient greutatea panourilor de sticlă, asigurând o culisare lină și corectă, rezistentă în timp. Transformă terasa într-un spațiu protejat, primitiv și confortabil, pe care îl poți utiliza în orice sezon.

Principalele caracteristici:

- Sistem culisant
- Profil inferior de 18 mm înălțime
- Sticlă termoizolantă pachet de 20 mm
- Culisare tuturor panourilor dintr-o singură manevră
- Transfer termic 3.2 mkwp
- Reducere fonică - 37 db

Detalii Tehnice:

Dimensiuni profile:

- Înălțime șină glisare superioară: 26 mm
- Lățime șină superioară: 180 mm
- Înălțime șină glisare inferioară: 18 mm
- Lățime șină inferioară: 169 mm
- Înălțime profil sticlă 62 mm
- Lățime profil sticlă: 24 mm
- Grosime sticlă: 10 mm sau pachet termoizolant de 20 mm

Valedo IS e disponibil în 2 variante:

- Sistem cu 5 canale (5 canale de glisare)
- Sistem cu 3 canale (3 canale de glisare)

Dimensiuni maxime de execuție sistem cu 5 canale/3canale

- Lungime: 11 metri/ 7 metri
- Înălțime: maxim recomandată 2.8 m, maxim acceptat 3 m
- Nr. panouri: maxim 5 panouri culisate într-o singură parte sau 10 panouri culisate jumătate în stânga și jumătate în dreapta
- Lățime per panou: între 800 mm și 1100 mm

Optiuni:

Culori Standard profile:

- Ral 7016 (Gri Antracit)
- Ral 8017 (Maro Ciocolatiu)

Sticlă:

- Securizată de 10mm
- Securizată și termoizolantă pachet de 20 mm

Sticla folosită poate fi de 4 tipuri/culori:

- Clară
- Parsol Bronze
- Parsol Gri
- Matelux (sablată chimic)

Opționale:

- Orice culoare RAL pentru profilele de aluminiu

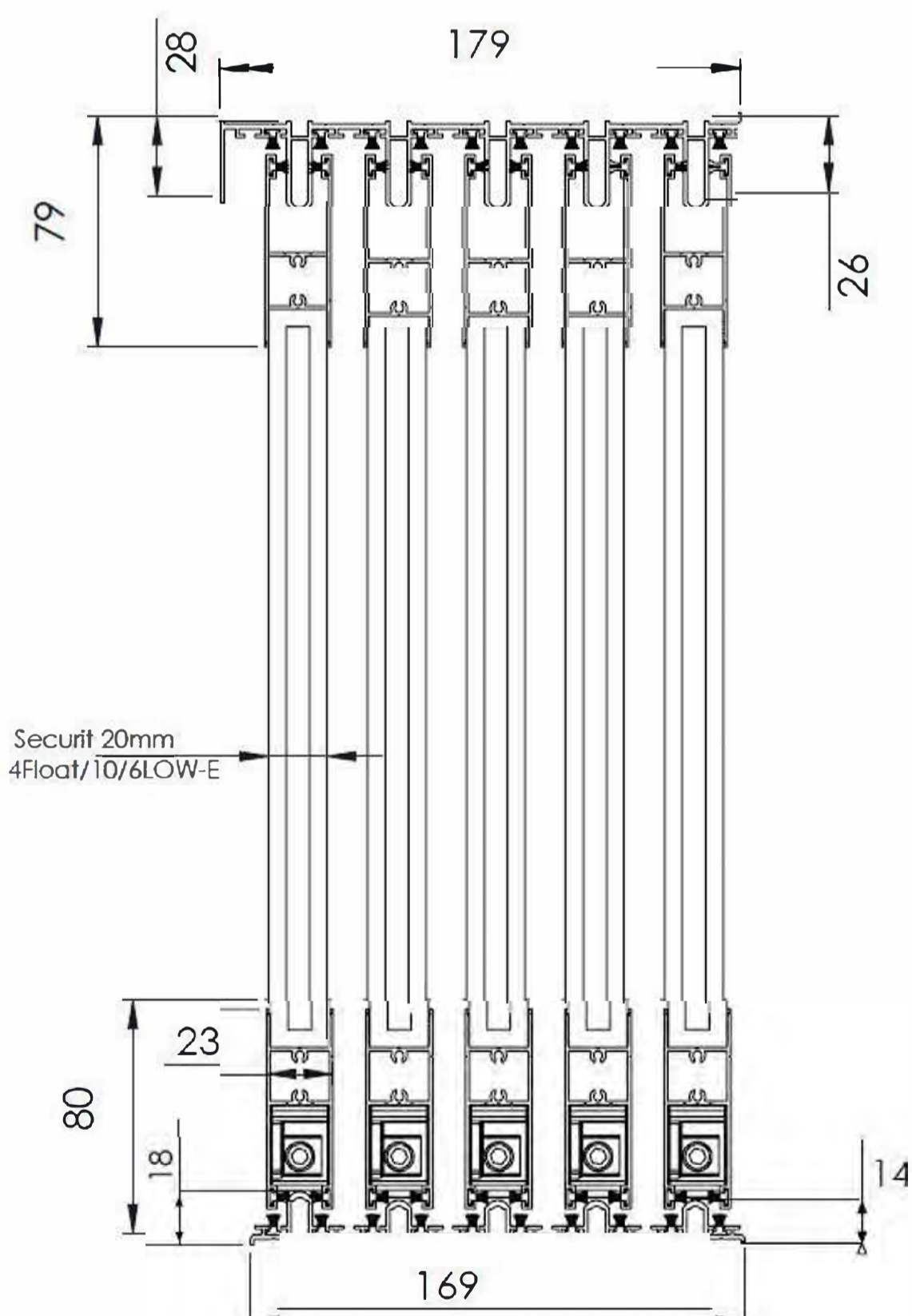

Diferențiatori:



Profil inferior de culisare

Profilul inferior de trecere cu 3 sau 5 canale a fost special conceput pentru a fi ușor de traversat, astfel încât să nu te împiedici, păstrând totodată nivelul optim de etanșare.

- Asigură etanșare
- 1.8 cm înălțime
- Design rotunjit
- Perii suplimentare de etanșare



Transparență & etanșare

Profilele robuste din aluminiu sunt proiectate să aibă o lățime de doar 38 mm atunci când sistemul este închis, pentru a permite pătrunderea luminii naturale.

- Profile din aluminiu pentru etanșare
- Inserție de perie între panourile de sticlă
- Lățime profil 40 mm



Culisare bidirecțională

Sistemul este conceput pentru a putea culisa atât în partea dreaptă, cât și în partea stângă, în funcție de necesitatea de deschidere a spațiului protejat.

- Role de culisare rezistente
- Culisare cu minim de zgomot și fără senzație de frecare
- Manevrare ușoară



Categoria: **Închideri Terase**

Valedo MotionGlass

Introducere:

Sistem ghilotină pentru închidere terase și balcoane, cu panouri glisante pe verticală, care permite transformarea unui perete de sticlă într-o balustradă. Panourile de sticlă se rabatează în interior, pentru a putea fi curățate cu ușurință.

Descriere:

Sistemul Valedo MotionGlass este conceput pentru închiderea teraselor și balcoanelor, printr-un sistem tip ghilotină cu sticlă, care transformă peretele din sticlă într-o balustradă, prin acționarea unui simplu buton.

Principalele caracteristici:

- Acționare cu telecomandă
- Se transformă într-o balustradă
- Sticlă securizată de 8 mm sau termoizolantă pachet de 20 mm
- Panourile de sticlă pot fi rabatibile în interior
- Transfer termic 5.4 mkwp
- Reducere fonică - 37 db

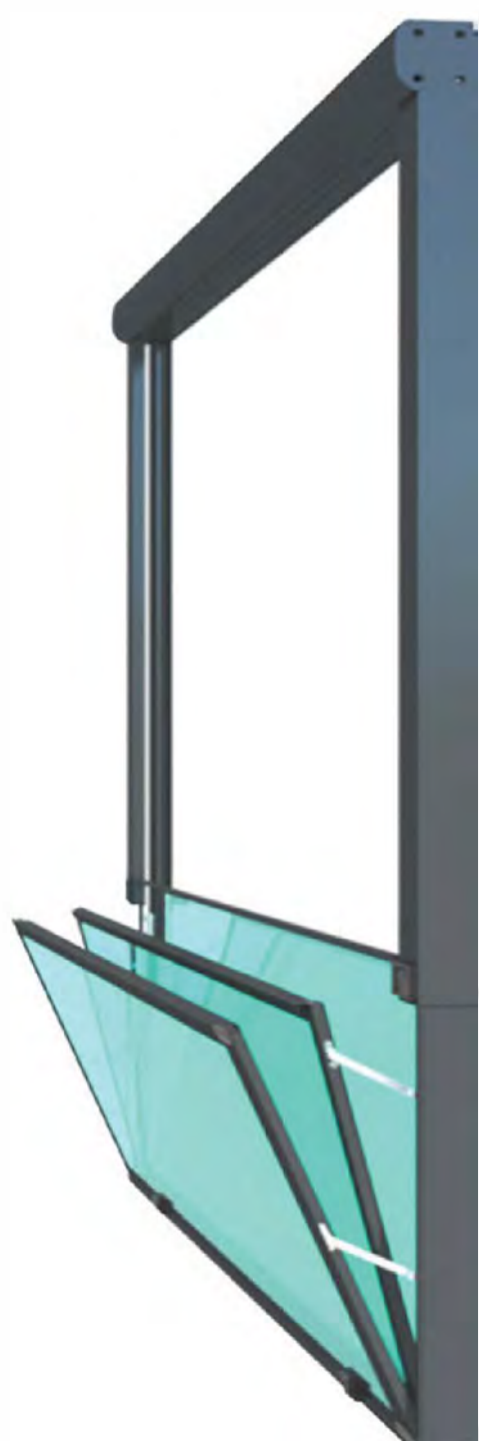

Pentru prezentarea sistemului Valedo MotionGlass poți folosi linkul clipului pe care îl regăsești aici:

<https://www.youtube.com/watch?v=EbeRwxWU-JI>

Detalii tehnice:

Dimensiuni profile:

- Caseta superioară: 150/160
- Profil etanșare inferior : 20 mm /105 lățime
- Grosime profile intermediare: 45 mm
- Grosime sticlă: 8 securizata sau pachet termoizolant de 20 mm

Dimensiuni maxime de execuție:

- Lungime: 3.5 metri
- Înălțime: maxim 3 m
- Nr. panouri: 3 panouri

Optiuni:

Culori standard profile:

Pentru sistemul de închideri terase Valedo BKS-T ținem pe stoc 2 culori standard pentru aluminiul folosit:

- Ral 7016 (Gri Antracit)
- Ral 8017 (Maro Ciocolatiu)

Poate fi echipat cu 2 variante de sticlă:

- Sticlă securizată de 8 mm
- Pachet termoizolant de 20 mm

Sticla folosită poate fi de 4 tipuri/culori:

- Clară
- Parsol Bronze
- Parsol Gri
- Matelux (sablată chimic)

Opționale:

- Orice culoare RAL pentru profilele de aluminiu
- Imprimare diverse modele pe sticlă

Diferentiatiori



Mentenanță ușoară

Singurul sistem de pe piață ce permite curățarea panourilor de sticlă, fără acces din exterior, prin rabatarea în interior a sticlei.

- Panourile se rabatează în interior pentru o curățare facilă
- Montajul la înălțime se realizează fără acces pe exterior



Control complet

Ai posibilitatea de a opri deschiderea sistemului în orice poziție preferi, fapt care-ți permite să aerisești spațiul cu ușurință.

- Motor puternic cu un sistem special
- Se controlează cu ajutorul telecomenzii incluse

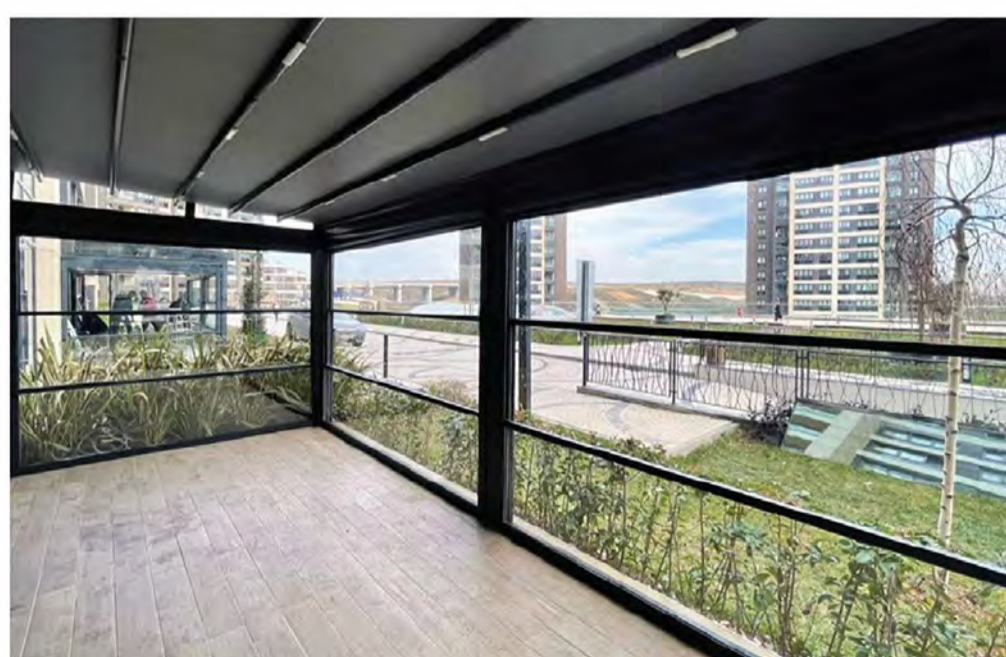

Sistem versatil

Sistemul automat de sticlă este montat între stâlpii terasei sau balconului și are ghidaje laterale etanșe standard.

- Poate fi folosit drept un perete de protecție împotriva vântului
- Profilele din aluminiu asigură etanșarea



Categoria: **Închideri Balcoane**

Valedo BKS

Introducere:

Valedo BKS este un sistem glisant pentru închiderea balcoanelor, folosind sticlă securizată de 8 sau 10 mm. Sistemul oferă o vizibilitate excelentă și un design minimalist, cu șine de glisare superioare și inferioare și panouri de sticlă care se pliază perpendicular pe șine.

Descriere:

Sistemul Valedo BKS este o soluție ingenioasă pentru închiderea balcoanelor. Acesta îți oferă posibilitatea de a te bucura de o vedere panoramică clară, aer curat și lumină naturală, în intimitatea propriului cămin. Pe lângă designul estetic, sistemul este proiectat pentru a fi funcțional și sigur, protejându-ți proprietatea de eventuale condiții neprielnice ale naturii.

Principalele caracteristici:

- Etanșare magnetică între panourile de sticlă
- Șina inferioară cu preluare condens
- Sticlă securizată de 8 mm sau 10 mm
- Plierea tuturor panourilor de sticlă
- Transfer termic 5.4 mkwp
- Reducere fonică - 37 db

Pentru prezentarea sistemului Valedo BKS poți folosi linkul clipului pe care îl regăsești aici:

https://www.youtube.com/watch?v=x_QhP4T63f8

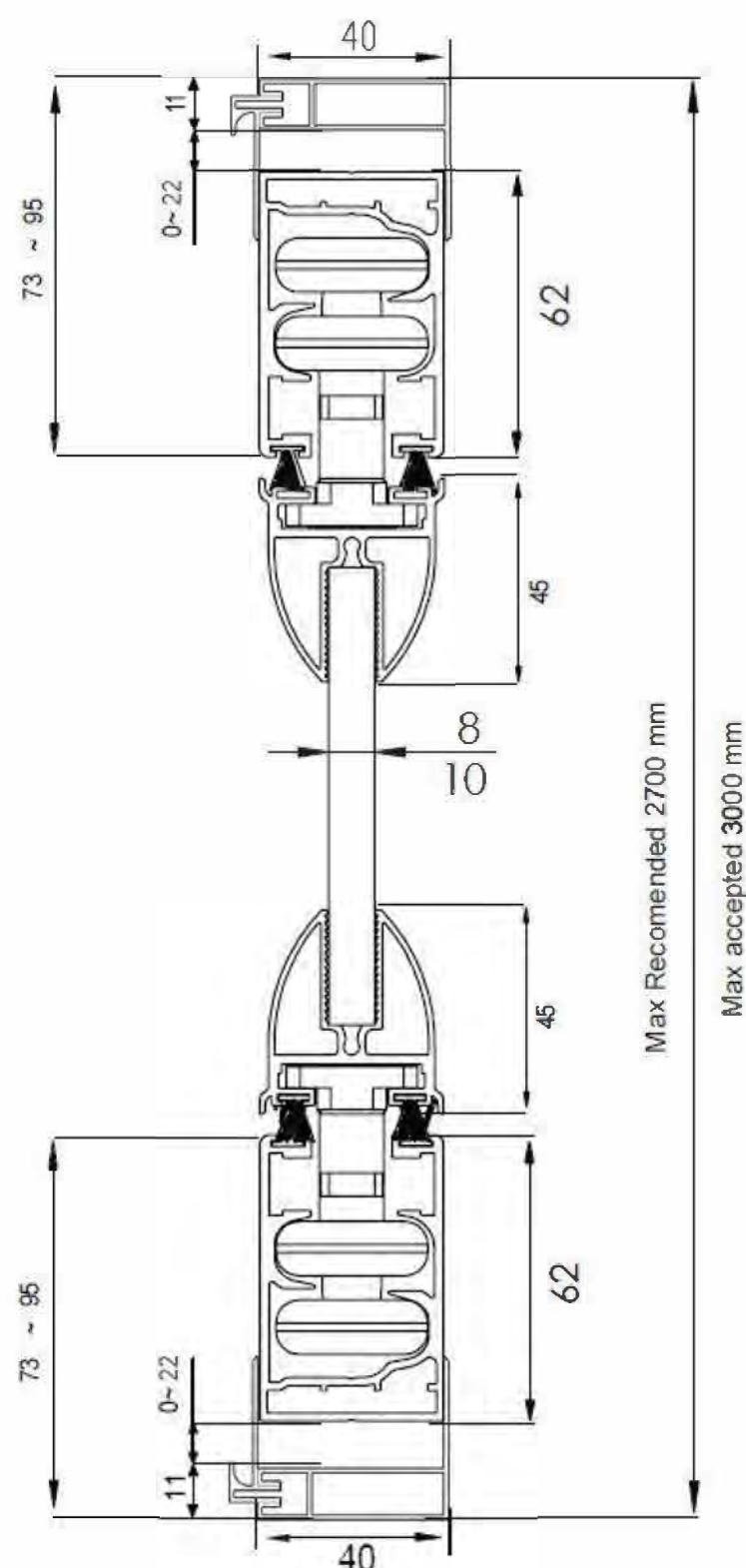

Detalii Tehnice:

Dimensiuni profile:

- Înălțime șină glisare superioară: 72 mm
- Lățime șină superioară: 40 mm
- Înălțime șină glisare inferioară: 72 mm
- Lățime șină inferioară: 40 mm
- Înălțime profil sticlă: 45 mm
- Lățime profil sticlă: 40 mm
- Grosime sticlă: 8 sau 10 mm

Dimensiuni maxime de execuție:

- Lungime: 13 metri
- Înălțime: maxim recomandată 2.6 m, maxim acceptat 2.8 m
- Nr. panouri: maxim 10 panouri pliate într-o singură parte, sau 20 panouri pliate jumătate la stânga și jumătate la dreapta
- Lățime per panou: între 600 mm și 750 mm (excepție ușa cu clanță, care poate avea până la 1100 mm)

Optiuni:

Culori Standard profile:

Pentru sistemul de închideri terase Valedo BKS ținem pe stoc 4 culori standard pentru aluminiul folosit:

- Ral 7016 (Gri Antracit)
- Ral 8017 (Maro Ciocolatiu)
- Ral 9006 (Gri Aluminiu)
- Ral 9003 (Alb)

Sticla folosită poate fi de 4 tipuri/culori

- Clară
- Parsol Bronze
- Parsol Gri
- Matelux (sablata chimic)

Opționale:

- Orice culoare RAL pentru profilele de aluminiu
- Imprimare diverse modele pe sticlă

Diferentiatiori

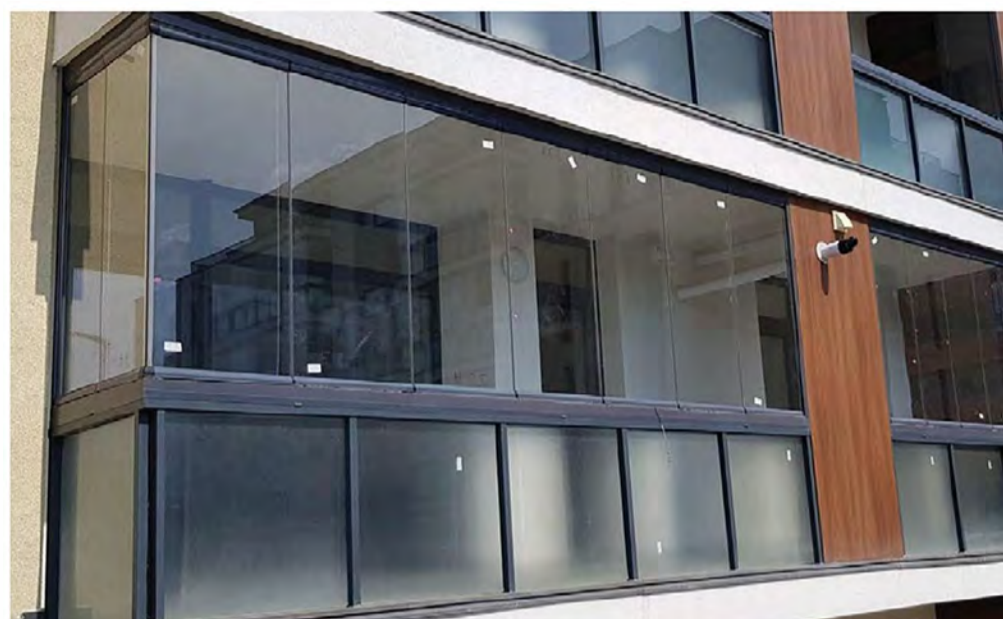

Fiabilitate

Profilele din aluminiu sunt vopsite electrostatic, fapt care le conferă o durabilitate deosebită, tipul de sticlă folosit este sticla securizată, iar rolele sunt confecționate integral din aluminiu dur.

- Profile din aluminiu
- 4 culori RAL standard pentru profile
- Sticlă cu grosime de 8 mm sau 10 mm
- Role cu înveliș din teflon

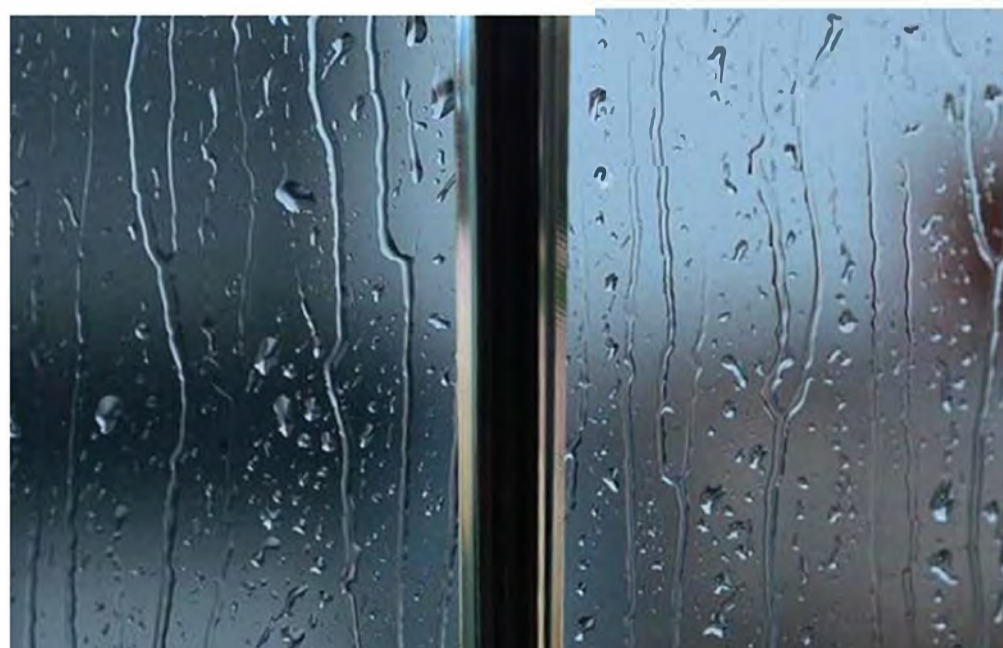

Banda magnetică

Etanșarea între panourile de sticlă este realizată magnetic – o inovație Valedo care asigură închiderea ermetică, iluminarea naturală a interiorului și un aspect estetic balconului tău.

- Estetică ridicată
- Grosime de 6 mm
- Nu se deteriorează în timp
- Nu își schimbă culoarea
- Îmbinare perfectă



Etanșeitate

Sistemul este conceput să fie 100% etanș dar să păstreze în același timp vizibilitatea optimă spre exterior și să mențină spațiul interior protejat de intemperii.

- Bandă magnetică între panouri
- Profil vertical pentru etanșare la perete
- Perii de etanșare cu film de plastic
- Profil de colectare și drenare a condensului



Categoria: **Închideri Balcoane**

Valedo ICS

Introducere:

Valedo ICS este un sistem glisant pentru închiderea balcoanelor, folosind pachet de sticlă termoizolantă. Sistemul oferă o izolare termică superioară și un design elegant, cu șine de glisare superioare și inferioare și panouri de sticlă care se pliază perpendicular pe șine.

Descriere:

Sistemul modern de închidere a balconului asigură o performanță termică remarcabilă, acționând ca o barieră în pentru a menține aerul din interior la o temperatură optimă. Fiind proiectat pentru a proteja interiorul, la închiderea sistemului, balconul tău va rămâne curat, protejat de praf, vânt, ploaie sau zăpadă.

Principalele caracteristici:

- Prag inferior rotunjit
- Etanșare magnetică între panourile de sticlă
- Sticlă securizată de 8 mm sau 10 mm
- Plierea tuturor panourilor de sticlă
- Transfer termic 5.4 mkwp
- Reducere fonică - 37 db

Pentru prezentarea sistemului Valedo ICS poți folosi linkul clipului pe care îl regăsești aici:

<https://www.youtube.com/watch?v=6soTQouB-1Q>

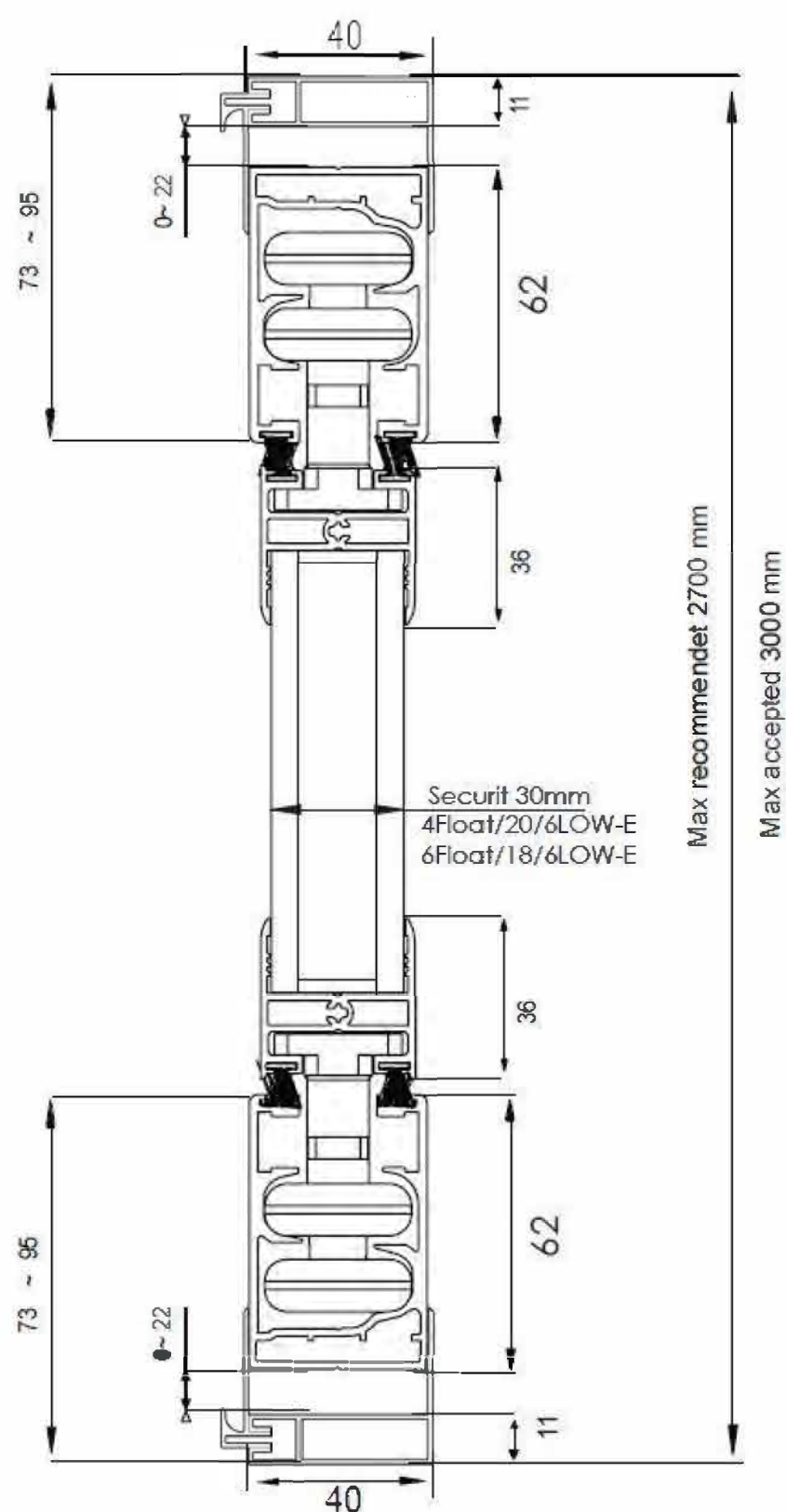

Detalii Tehnice:

Dimensiuni profile:

- Înălțime șină glisare superioară: 72 mm
- Lățime șină superioară: 40 mm
- Înălțime șină glisare inferioară: 72 mm
- Lățime șină inferioară: 40 mm
- Înălțime profil sticlă: 45 mm
- Lățime profil sticlă: 40 mm
- Sticlă: pachet 3 mm

Dimensiuni maxime de execuție:

- Lungime: 13 metri
- Înălțime: maxim recomandată 2.7 m, maxim acceptat 3 m
- Nr. panouri: maxim 10 panouri pliate într-o singură parte, sau 20 panouri pliate jumătate la sânga și jumătate la dreapta
- Lățime per panou: între 600 mm și 750 mm

Optiuni:

Culori Standard profile:

Pentru sistemul de închideri terase Valedo BKS-T ținem pe stoc 4 culori standard pentru aluminiul folosit:

- Ral 7016 (Gri Antracit)
- Ral 8017 (Maro Ciocolatiu)
- Ral 9006 (Gri Aluminiu)
- Ral 9003

Sticla folosită poate fi de 4 tipuri/culori:

- Clară
- Parsol Bronze
- Parsol Gri
- Matelux (sablată chimic)

Opționale:

- Orice culoare RAL pentru profilele de aluminiu
- Imprimare diverse modele pe sticlă

Diferențiatori



Etanșare

Sistemul este conceput să fie 100% etanș dar să păstreze în același timp vizibilitatea optimă spre exterior și să mențină spațiul interior protejat de intemperii.

- Bandă magnetică între panouri
- Profil vertical pentru etanșare la perete
- Profil de colectare și drenaj condens



Performanță

Datorită geamului termoizolant utilizat, sistemul Valedo ICS menține aerul din interior la o temperatură optimă.

- Izolație termică ridicată
- Sticlă securizată termoizolantă
- Pachet 30 mm 6/18/6 sau 4/20/6



Funcționalitate

Profilul compensator în partea inferioară permite drenarea condensului, asigurând astfel un mediu sănătos și sigur pentru familia ta.

- Drenarea condensului
- Profil compensator diferențe de nivel
- Integrat în sistem



Categoria: **Închideri Balcoane**

Valedo Eksen

Introducere:

Valedo Eksen este un sistem de balustradă pentru balcoane, folosind sticlă laminată 828. Sistemul oferă o soluție de închidere pentru balcoanele care nu au balustradă, cu suportți montați în podeaua balconului și o mână curentă de aluminiu pe deasupra sticlei.

Descriere:

Acest sistem este conceput pentru a maximiza vizibilitatea în spații etajate, fără a sacrifica rezistența, siguranța și durabilitatea. Liniile curate și clare ale sticlei și frumusețea atemporală a aluminiului vor imprima o notă modernă clădirii.

Principalele caracteristici:

- Suportți de prindere reglabili
- Sticla laminată 8.8.2
- Mână curentă ranforsată

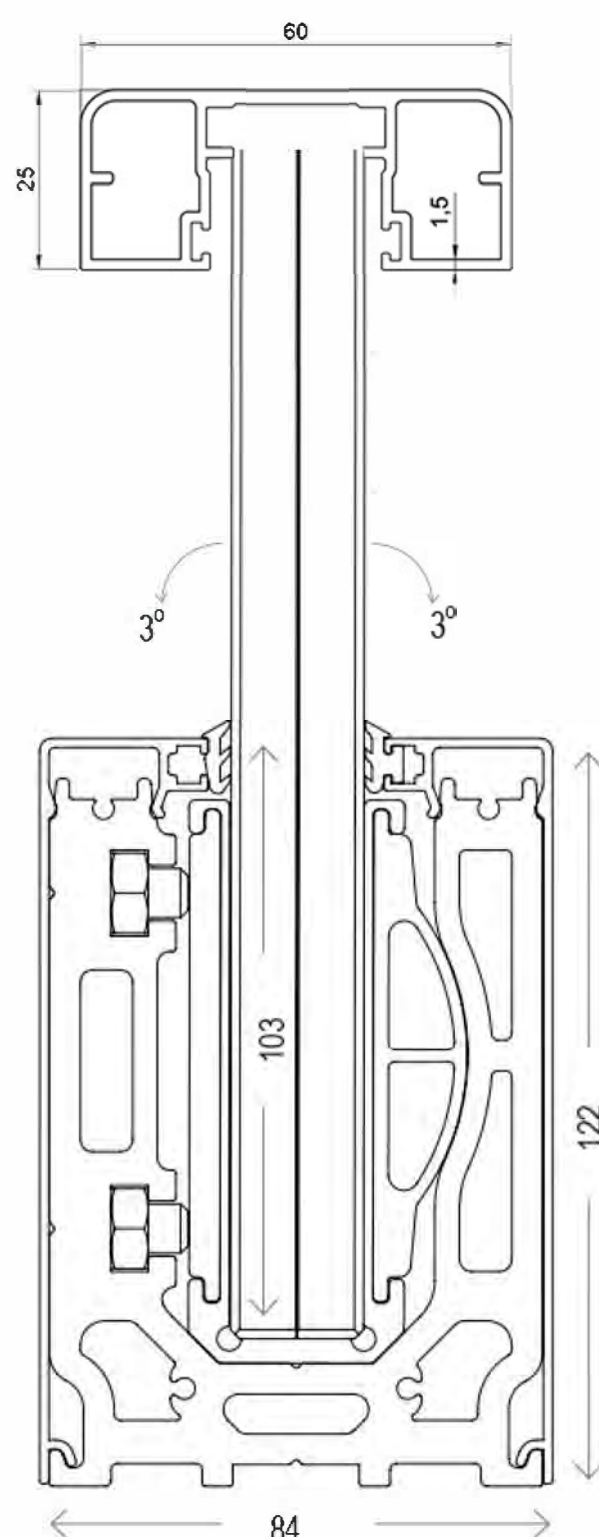

Detalii Tehnice:

Dimensiuni profile:

- Înălțime șină inferioară: 122mm
- Lățime șină inferioară: 84 mm

Dimensiuni maxime de execuție:

- Lungime: nelimitată
- Înălțime: maxim 1.2

Optiuni:

Culori standard profile:

- Eloxat

Sticla folosită poate fi de 4 tipuri/culori:

- Clară
- Sablată (Folie inserată)

Opționale:

- Orice culoare RAL pentru profilele de aluminiu

Diferențiatori

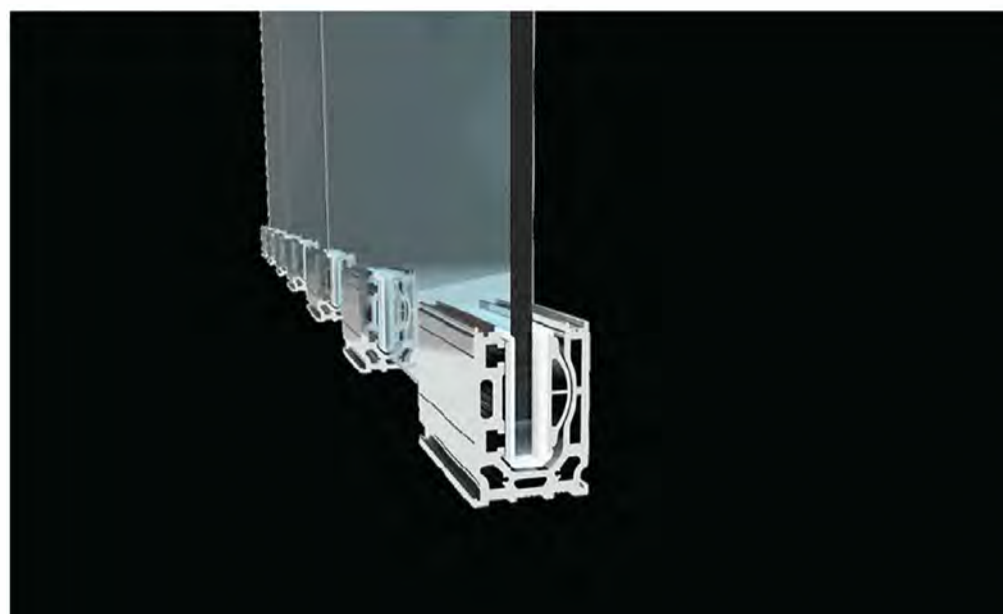

Suportii reglabili

Fii sigur ca vei face un montaj perfect aliniat folosind suportii de prindere care permit reglarea panoului de sticlă, astfel încât să fie păstrată verticalitatea sistemului. Reglajul permis este de până la 3 grade.

Suportii au în interior o garnitură specială care "îmbracă" panoul din sticlă și îl protejează în momentul fixării.



Etansare

Suportii reglabili sunt protejați de praf și impurități de către capacele din aluminiu, care se instalează pe șina special formată pe suportii. Cu un aspect perfect finisat, acestea oferă o înfățișare plăcută și un stil uniform balustradei din sticlă Valedo Eksen.



Siguranță

Panourile de sticlă securizată și laminată cu folie elastică tip EVA au proprietăți sporite de siguranță și capacitatea de a răspunde cerințelor arhitecturale actuale.

Avantajul major al sticlei laminată este că, în momentul unei eventuale spargeri, fragmentele de sticlă rămân lipite prin intermediul foliei de la interior, eliminând orice risc de rănire în cazul unor accidente neprevăzute.



Categoria: **Delimitări interioare**

Valedo Sliding

Introducere:

Valedo Sliding este un sistem glisant de compartimentare interioară, cu sticlă securizată de 10 mm. Sistemul oferă o operare ușoară și rapidă, cu șine de glisare superioare și inferioare și panouri de sticlă care culisează pe șine.

Descriere:

Acest sistem îți oferă o tranziție lină de la un spațiu divizat la unul larg, reconectat. Panourile individuale de sticlă se manevrează ușor, fiind trase automat, unul câte unul, până la poziția dorită. Ele pot fi glisate complet, până la capătul șinelor, parcându-se în paralel, unul lângă altul.

Principalele caracteristici:

- Sistem culisant cu sticlă
- Prag inferior 9 mm
- Sticlă securizată 10 mm
- Panourile se deschid unul în spatele altuia
- Reducere fonică - 37 db

Pentru prezentarea sistemului Valedo Sliding poți folosi linkul clipului pe care îl regăsești aici:

<https://www.youtube.com/watch?v=saDpBs3HUQc>

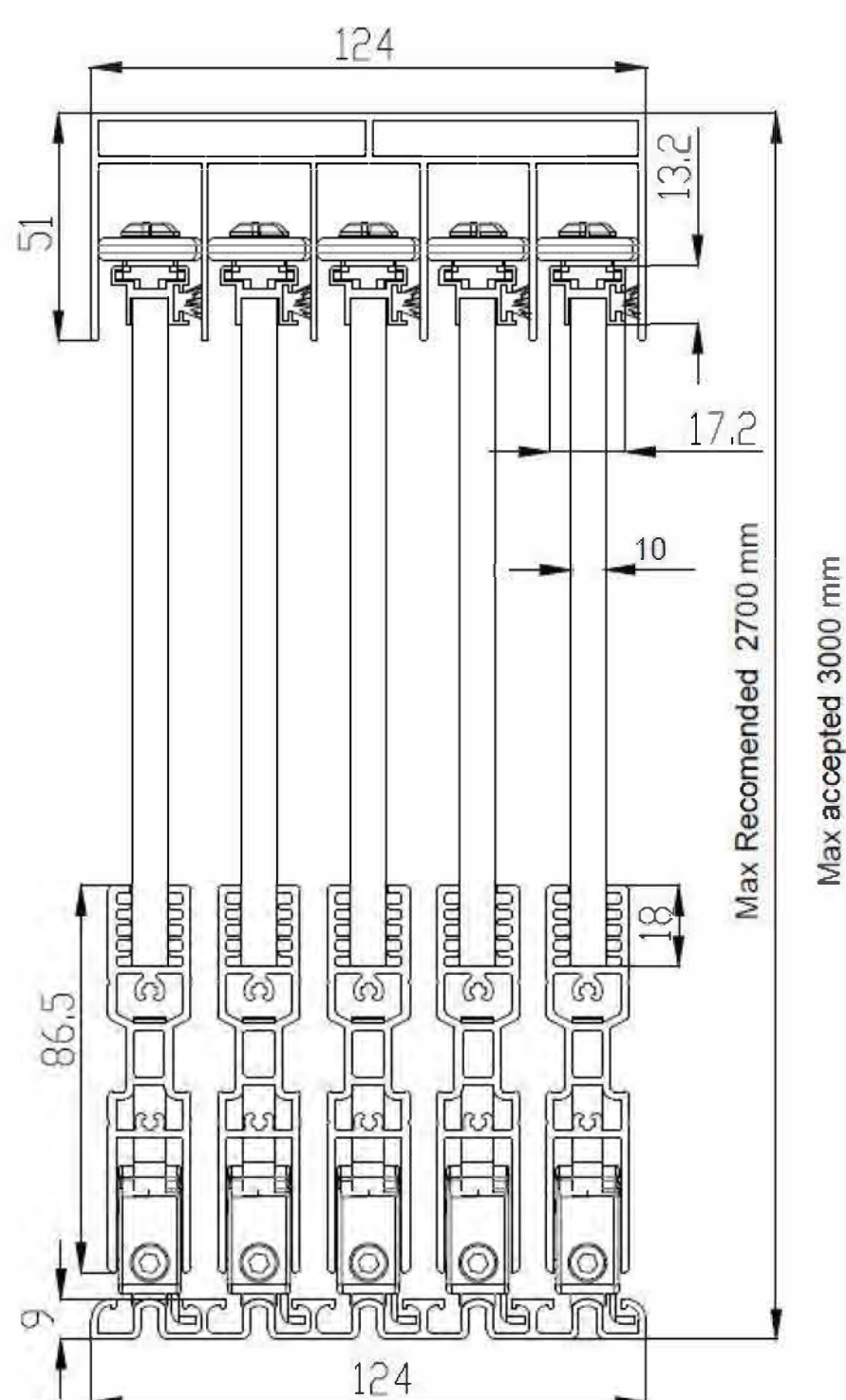

Detalii Tehnice:

Dimensiuni profile:

- Înălțime șină glisare superioară: 51 mm
- Lățime șină superioară: 124 mm
- Înălțime șină glisare inferioară: 9 mm
- Lățime șină inferioară: 124 mm
- Înălțime profil sticlă 86 mm
- Lățime profil sticlă: 20 mm
- Grosime sticlă: 10 mm

Dimensiuni maxime de execuție:

- Lungime maximă: 11 metri
- Înălțime: maxim recomandată 2.7 m, maxim acceptat 3 m
- Nr. panouri: maxim 5 panouri pliate într-o singură parte, sau 10 panouri pliate jumătate la stânga și jumătate la dreapta
- Lățime per panou: între 700 mm și 950 mm

Optiuni:

Culori Standard profile:

- Eloxat

Sticla folosită poate fi de 4 tipuri/culori:

- Clară
- Parsol Bronze
- Parsol Gri
- Matelux (sablată chimic)

Opționale:

- Orice culoare RAL pentru profilele de aluminiu
- Imprimare diverse modele pe sticlă

Diferențiatori

Valedo BKS-T este un sistem glisant de închidere a teraselor, cu sticlă securizată de 8 sau 10 mm. Sistemul oferă o vizibilitate excelentă și un design minimalist, cu șine de glisare superioare și inferioare și panouri de sticlă care se pliază perpendicular pe șine.

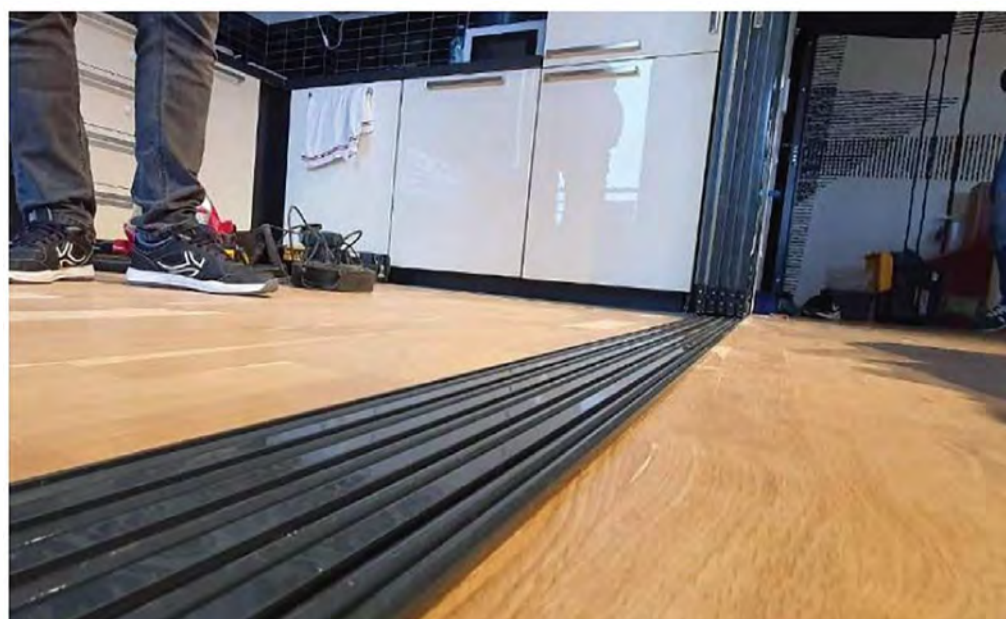

Prag de trecere

Pragul cu canale a fost special conceput pentru a oferi o trecere ușoară, fără a constitui un obstacol pentru animale de companie, copii, vârstnici sau roboți de aspirare.

- Înălțime de 1 cm
- Design rotunjit
- Pragul poate fi lipit de podea

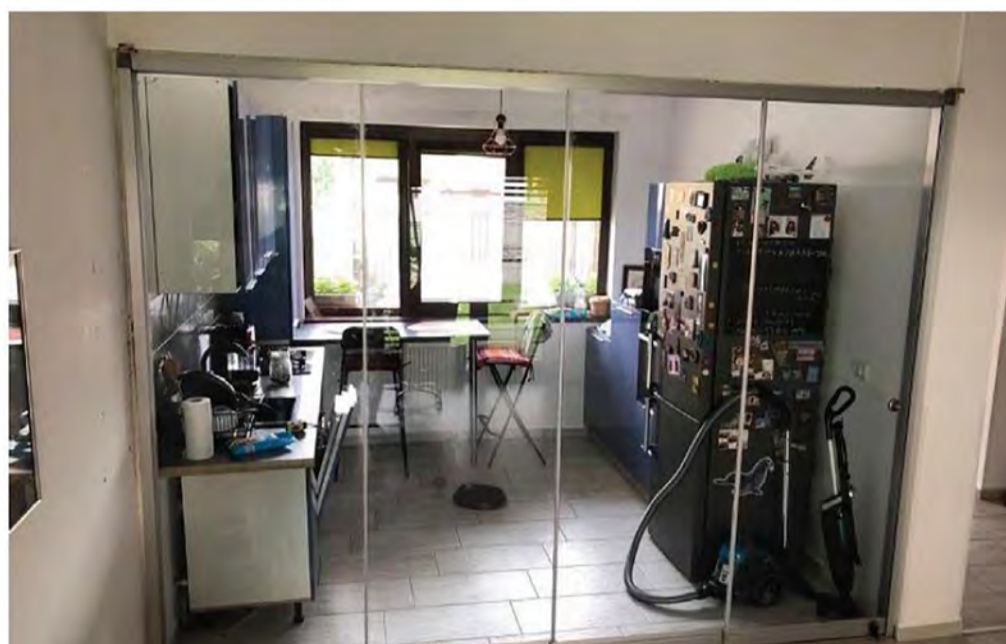

Reduce zgomotul

Panourile de sticlă securizată și profilul cu perie acționează ca o barieră pentru sunet. Această soluție este perfectă pentru separarea bucătăriei de sufragerie cu păstrarea vizibilității.

- Reducere cu 37 db a zgomotului
- Profil perie vertical
- Sticlă securizată de 10 mm



Glisare bi-direcțională

Sistemul este extrem de adaptabil și poți alege direcția dorită de glisare.

- Glisare bi-direcțională
- Glisare lină
- Poate acoperi o suprafață de până la 10 metri



Categoria: **Acoperiri Terase**

Valedo GlassRoof

Introducere:

Valedo GlassRoof este un sistem de acoperire a teraselor sau balcoanelor, cu sticlă laminată. Sistemul oferă protecție împotriva intemperiilor și un design estetic, cu profile structurale de aluminiu și panouri de sticlă.

Descriere:

Sistemul Valedo GlassRoof este ideal pentru spații care trebuie să fie protejate de ploaie, vânt sau zăpadă, dar în care îți dorești să pătrundă cât mai multă lumină naturală.

Principalele caracteristici:

- Sticlă securizată de 8 mm sau 10 mm
- Transfer termic 5.4 mkwp
- Reducere fonica - 37 db

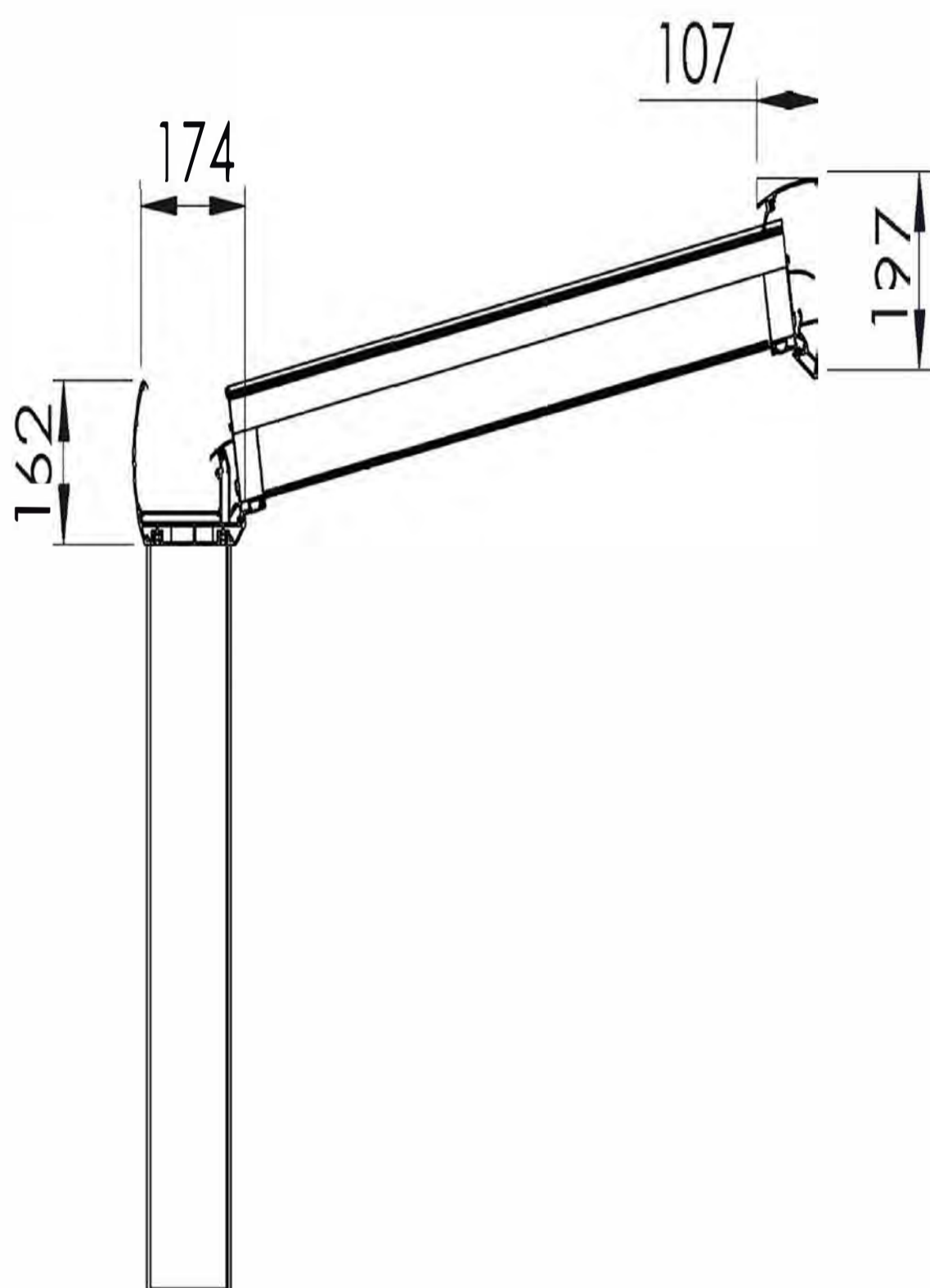

Detalii Tehnice:

Dimensiuni profile:

- Înălțime profile prindere perete: 197 mm
- Înălțime jgheab: 162 mm
- Lățime stâlp susținere: 140 mm
- Adâncime stâlp susținere: 140 mm
- Lățime montant: 50 mm
- Înălțime montant: 80 mm
- Grosime sticlă: 5.2.5 sau 6.2.6

Dimensiuni maxime de execuție:

- Lungime: nelimitată (jgheabul frontal are lungime 6 m se va îmbina)
- Proiecție (adâncime): 3 m - sticlă dintr-o bucată; 5 metri: 2 sticle pe proiecte
- Distanța maximă între stâlpi: 3.5 m recomandat; 4 m acceptat!
- Distanța între montați: 700-1000 mm

Optiuni:

Pentru sistemul de închideri terase Valedo GlassRoof ținem pe stoc 4 culori standard pentru aluminiul folosit:

- Ral 7016 (Gri Antracit)
- Ral 8017 (Maro Ciocolatiu)

Sticla folosită poate fi de 4 tipuri/culori:

- Clară
- Parsol Bronze
- Parsol Gri
- Matelux (sablată chimic)

Opționale:

- Orice culoare RAL pentru profilele de aluminiu

Diferențiatori



Sistem integrat de canale și jgheaburi

Sistemul este proiectat cu canale de evacuare și jgheaburi cu grătar.

- Evacuare rapidă a apei pluviale
- Profil de etanșare la perete
- Profil special de evacuare a condensului



Diverse configurații

În funcție de arhitectura clădirii, se pot realiza diverse configurații ale sistemului astfel încât acesta să se potrivească perfect.

- Stâlpi de susținere din aluminiu solid
- Sticlă securizată și laminată



Combină cu un sistem Valedo

Poți alege să folosești sistemul pe post de pergolă sau poți alege să combini cu un sistem Valedo din sticlă pentru închiderea terasei.

- Lungime nelimitată
- Transparență maximă



CTA - Bune Practici

Capitolul VII

CTA - Bune Practici

Capitolul "Cele Mai Bune Practici pentru Call to Actions (CTA)"

Call to Actions (CTA) sunt elemente esențiale pe site-urile web ale distribuitorilor Valedo, servind ca puncte de ghidare și încurajare a vizitatorilor să întreprindă acțiuni specifice. Pentru a maximiza eficiența acestor CTA-uri, urmați aceste practici recomandate:

1. Claritate în Mesaj:
2. Vizibilitate și Design:
3. Plasarea Strategică:
4. Urgență și Motivație:
5. Testarea și Optimizarea:
6. Consistență în Pagini:
7. Folosirea Acțiunilor Verbale:
8. Personalizarea CTA-urilor:

Prin implementarea acestor practici, CTA-urile de pe site-ul dvs. vor deveni mult mai eficiente în îndrumarea vizitatorilor spre acțiuni concrete, contribuind astfel la creșterea ratei de conversie și la succesul afacerii dvs. online.

Claritate în Mesaj:

- Fiecare CTA trebuie să fie clar și concis. De exemplu, "Descarca aici ghidul nostru" este mult mai direct și eficient decât un simplu "Click aici".

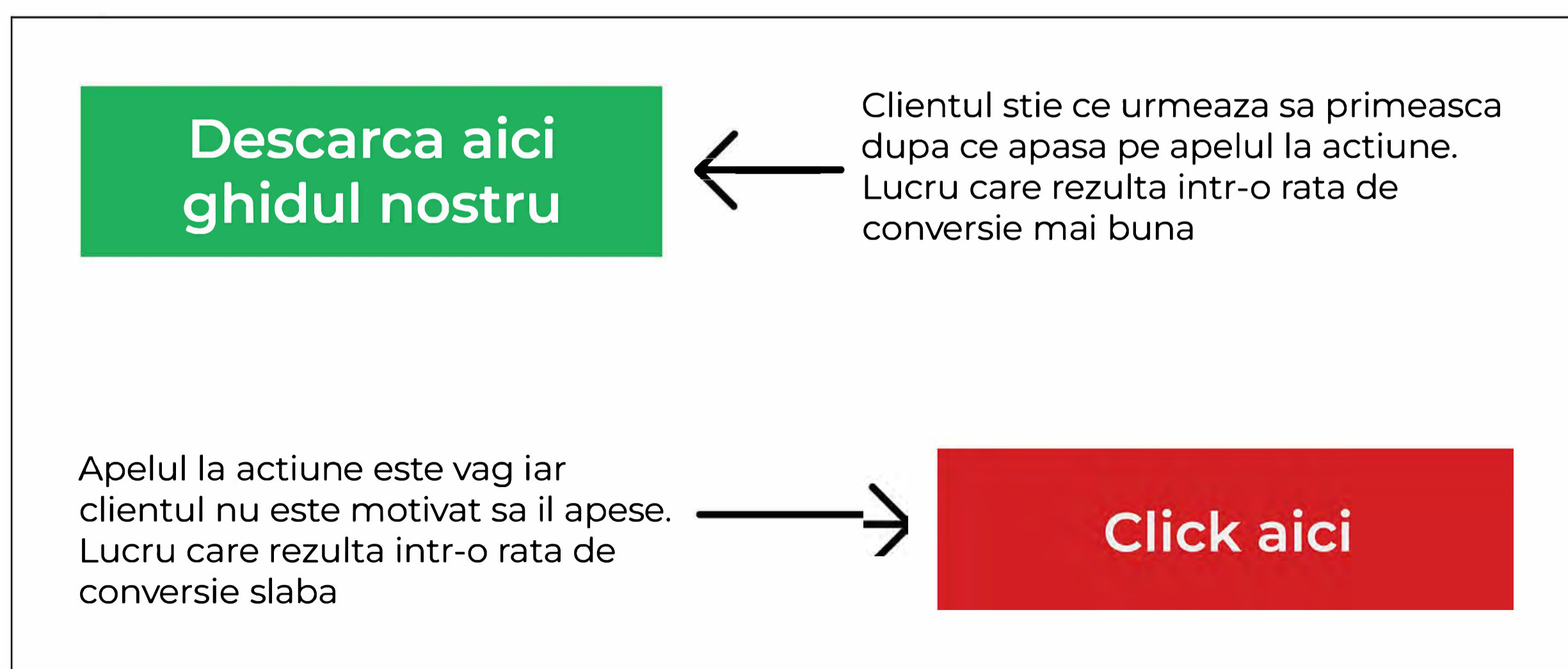

Vizibilitate și Design:

CTA-urile trebuie să fie ușor de găsit și să se distingă de restul conținutului. Folosiți culori contrastante și dimensiuni generoase pentru butoane.



← Un contrast puternic ajută la creșterea lizibilității și face ca butonul să iasă în evidență, atrăgând astfel atenția clienților. Acest contrast bine gândit nu numai că facilitează navigarea, dar și sporește șansele ca apelul la acțiune să fie observat și urmat de către utilizatori.

Lipsa unui contrast optim între textul butonului și fundalul acestuia poate duce la dificultăți de citire, ceea ce crește riscul ca apelul la acțiune să treacă neobservat de către clienți.

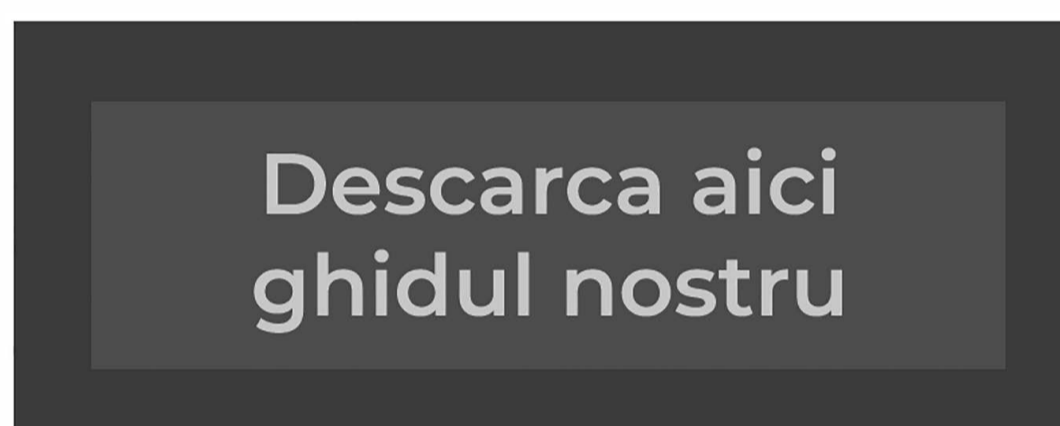

Plasarea Strategică:

Amplasați CTA-uri în locuri unde utilizatorii sunt mai predispuși să ia o decizie, cum ar fi la sfârșitul unei secțiuni informative sau lângă recenzii pozitive.

Descriere

- Lorem ipsum dolor sit amet, consectetur adipiscing elit, sed do eiusmod tempor incididunt ut labore
- Lorem ipsum dolor sit amet, consectetur adipiscing elit, sed do eiusmod tempor incididunt ut labore



Titlu Apel La Actiune

Lorem ipsum dolor sit amet, consectetur adipiscing elit, sed do eiusmod tempor incididunt ut labore

Apel la actiune

Urgență și Motivație:

Creați un sentiment de urgență sau oferiți un motiv pentru a acționa imediat, cum ar fi "Programați-vă consultarea gratuită astăzi! Locuri limitate."

Programați-vă consultarea gratuită astăzi!

Un contrast puternic ajută la creșterea lizibilității și face ca butonul să iasă în evidență, atrăgând astfel atenția clienților. Acest contrast bine gândit nu numai că facilitează navigarea, dar și sporește șansele ca apelul la acțiune să fie observat și urmat de către utilizatori.

Programați-vă acum!

LOCURI LIMITATE

Testarea și Optimizarea:

Testați diferite versiuni ale CTA-urilor pentru a vedea care generează cele mai bune rezultate. Luați în considerare A/B testing pentru text, culoare și plasare.

Exemplu full color:

Programați-vă acum!

Programați-vă acum!

Exemplu full border:

Programați-vă acum!

Programați-vă acum!

Consistență în Pagini:

Asigurați-vă că CTA-urile sunt consistente în ceea ce privește stilul și mesajul pe întregul site pentru a menține o experiență unitară pentru utilizatori.

Folosirea Acțiunilor Verbale:

Începeți CTA-urile cu verbe de acțiune, cum ar fi "Descoperă", "Afla", "Programează", pentru a încuraja acțiunea directă.

Exemple:

Programați-vă acum

Descarca acum

Afla mai multe

Descoperă mai multe

Personalizarea CTA-urilor:

Personalizați CTA-urile în funcție de conținutul paginii sau de segmentul de public țintă. De exemplu, un CTA pe o pagină despre produsele Valedo ar putea fi "Vezi gama noastră de sisteme Valedo".

Vezi gama noastră de sisteme Valedo

Un contrast puternic ajută la creșterea lizibilității și face ca butonul să iasă în evidență, atrăgând astfel atenția clienților. Acest contrast bine gândit nu numai că facilitează navigarea, dar și sporește șansele ca apelul la acțiune să fie observat și urmat de către utilizatori.

Afla mai multe

Pagina Contact

Capitolul VIII

Structura Pagina Contact

Capitolul "Cele Mai Bune Practici pentru Pagina de Contact"

Pagina de contact este unul dintre cele mai importante aspecte ale site-ului web al unui distribuitor Valedo, fiind adesea primul punct de interacțiune directă între companie și potențialii clienți. Pentru a optimiza această pagină, urmați următoarele cele mai bune practici:

1. Informații de Contact Complete și Clare:
2. Formular de Contact Simplificat:
3. Maparea Locației - Adresa Showroom (Sistemele Valedo Prezente în Showroom)

Prin urmarea acestor practici, pagina dvs. de contact va deveni un instrument eficient în comunicarea cu clienții și în construirea unei relații de încredere și durabile cu aceștia.

Informatii de contact complete si clare :

- Asigurați-vă că informațiile de contact sunt ușor de găsit și complete. Includeți adresa fizică, numerele de telefon, adresa de e-mail și, dacă este cazul, orele de lucru.

Contacteaza-ne!

Informatii de contact

email@email.com

+40 72 222 222

Ore de lucru

08:00 - 20:00

Formular de Contact Simplificat:

Formularul de contact trebuie să fie simplu și ușor de completat. Solicitați doar informațiile esențiale, cum ar fi numele, adresa de e-mail, și mesajul propriu-zis.

<h1>Contactează-ne!</h1>	Nume Complet: <input type="text" value="nume complet"/>
	Email: <input type="text" value="email@email.com"/>
	Telefon: <input type="text" value="+40 722 722 722"/>
	Spatiu de inchis: <input type="text" value="Terasa"/>
	Dimensiuni: <input type="text" value="xx cm"/> <input type="text" value="yy cm"/> <input type="text" value="zz cm"/>
	Mai multe detalii: <input type="text" value="mesajul tau....."/>
	<input type="button" value="Trimite"/>

Maparea Locației - Adresa Showroom (Sistemele Valedo Prezente in Showroom)

Dacă aveți o locație fizică, includeți o hartă interactivă, cum ar fi Google Maps, pentru a ajuta clienții să vă găsească ușor.

Fa-ne o vizita!

Sisteme Valedo Prezente

- Valedo BKS-T
- Valedo ICS-T
- Valedo IS